



**KATALOG**  
Deutschland Österreich Schweiz



**Spezialisten für die  
Entwicklung, Herstellung  
und den Vertrieb von  
Pumpen, Systemen und  
Wassermanagementgeräten  
für den privaten,  
gewerblichen und  
professionellen Bereich.**

Mit über 60 Jahren Erfahrung setzen wir uns für ein bewussteres und effizienteres Wassermanagement ein und fördern einen verantwortungsvollen Umgang und eine sinnvolle Nutzung dieser lebenswichtigen Ressource.

Unsere Vision geht über Grenzen hinaus, und wir sind entschlossen, eine aktive Rolle in der technologischen Revolution zu übernehmen, die den Schutz des Wassers und der globalen Umwelt, die wir alle teilen, gewährleistet.



### **NACHHALTIGKEIT UND LANGLEBIGKEIT**

Unsere Pumpen sind robust und zuverlässig, nicht nur aufgrund der Langlebigkeit der Materialien und der Kontrolle über ihre Herstellung, sondern auch aufgrund der Verfügbarkeit von Ersatzteilen und des technischen Servicenetzwerks.



### **ALLE UNSERE PRODUKTE SIND RECYCELBAR**

95% der Komponenten unserer Produktpalette sind recycelbar.

**11**  
PRODUKTIONSSTÄTTEN

**16**  
VERTRIEBSZENTREN

GROSSBRITANNIEN/UK

DEUTSCHLAND

FRANKREICH

ITALIEN

PORTUGAL

SPANIEN

VEREINIGTE ARABISCHE  
EMIRATE

CHINA

INDIEN

**95%**  
EUROPÄISCHE  
PRODUKTE

**+100**  
LÄNDER

CHILE

ARGENTINIEN



### DIE BESTEN MATERIALIEN FÜR IHRE PUMPE

Lange Lebensdauer dank  
Forschung zur Verbesserung  
der Qualität von Materialien und  
Herstellungsprozessen.



### VOM ROHSTOFF ZUM FERTIGEN PRODUKT

Unsere integrierte Produktionskette  
gewährleistet eine effektive Kontrolle  
des Produktionsprozesses, von der  
Beschaffung bis zum endgültigen Vertrieb.



## GRUNDWASSER

Gewinnung von Wasser aus Brunnen, Seen oder natürlichen Quellen mithilfe von Pumpen, die einen konstanten und zuverlässigen Durchfluss gewährleisten und die Erstversorgung von Wohn- oder landwirtschaftlichen Einrichtungen erleichtern.

---



## VERSORGUNG BEWÄSSERUNG

Wasserversorgung mit intelligentem Druckmanagement, das sich an jede Art der Bewässerung entsprechend dem Wasserbedarf des Bodens und der Pflanzen anpasst.

---



## VERSORGUNG DRUCKERHÖHUNG

Sie garantieren einen konstanten, starken Wasserdruck in Haushalten, Gemeinden und Industriebetrieben und sorgen für täglichen Komfort und einen stabilen Durchfluss mit schnell zu installierenden und wartungsarmen Geräten.

---



## ENTWÄSSERUNG

Ableitung und kontrollierte Entsorgung von Abwasser, Regenwasser oder überschüssigen Wasser mithilfe von Geräten, die eine sichere und effiziente Entwässerung in privaten, gewerblichen oder industriellen Anwendungen gewährleisten.

## GRUNDWASSER

WASSERVERSORGUNG  
IRRIGATIONWASSERVERSORGUNG  
DRUCKBESCHLAG

## ENTWÄSSERUNG

**Tauchmotorpumpe**

Acuaria 07S	08
Acuaria 17	09
Acuaria 27	10
Acuaria 37	11
Acuaria 57	12
Vigilarain	13

**Unterwassermotor-  
pumpe und Unter-  
wassermotor**

ES4	14
Motor O4IB	19

**Horizontale****Kreiselpumpe**

Aspri 20	22
Aspri 25	23
Aspri 35	24
Aspri 45	25
Tecno 25	26

**Vertikale****Kreiselpumpe**

Multi 25	27
Multi 35	28
Multi 55	29
VE 94	30
VE 121	31
Multi VS 05	32
Multi VS 10	33
Multi VS 15	34
Multi VS 20	35

**Superficie****horizontal**

Prisma 15	38
Aspri 15	39
Tecno 15	40

**Schaltautomat**

Pressdrive AM	41
Pressdrive 05	42
Speeddrive V2	43

**Druckerhöhungs-  
anlagen**

Hauswasserwerk	44
Tecnopres	45
Acuapres S	46
Tecnoplus 15	47
Tecnoplus 25	48
CKE 1	50
CKE 2	51
CKE 3	54
CKE 4	57

**Entwässerung**

Vigila	62
Vigilex	63
Flutkit	64
Viginox MXO	65
Vigicor	66
Drain 100	67
Drainex 100	68
Drainex 202	69
Drainex 302	71
Drainex 402	73
Drainex 502	75
Drainex 601	77
Draincor	79
Drainbox	81

**Zubehör** 84**Richtlinien** 86**Allgemeine  
Geschäftsbedin-  
gungen** 88

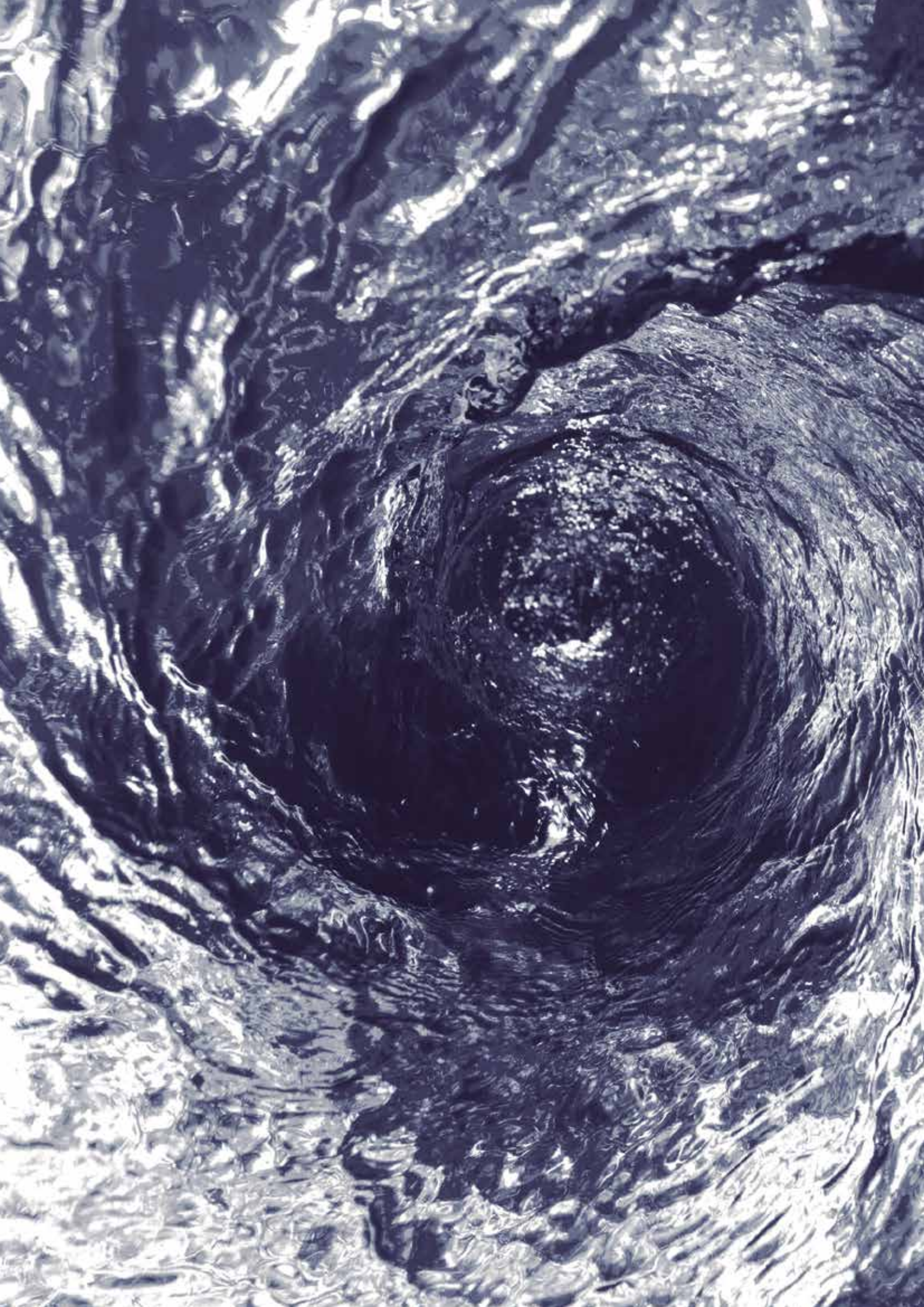

# Grundwasser

---

# Langlebige Lösungen.

Effiziente Pumpanlagen aus  
hochbeständigen Materialien.

## Mehrstufige Unterwassermotorpumpe für Wasserversorgung

### Anwendung

Förderung von sauberem Wasser für Haushalt, Industrie, Landwirtschaft und Gartenbau. Geeignet für offene Brunnen, Teiche und Tanks.

### Werkstoffe

Pumpengehäuse, Druckmantel, Filter und Laufräder aus AISI 304. Pumpenwelle aus AISI 431. Leiträder aus Technopolymer. Doppelte Gleitringdichtung. O-Ringe aus NBR/EPDM.

### Ausstattung

Rückschlagventil nicht enthalten. Modell MA mit Schwimmerschalter. Modell M/T ohne Schwimmerschalter. Kabel, Stecker und Kondensator: siehe Tabelle.

### Motor

Asynchron 2-polig. Schutzart IPX8. Isolierung Klasse F. Kontinuierlicher Betrieb. Wassergekühlter Motor. Einphasenmotor mit eingebautem Thermoschutz.

### Einsatzbereich

Maximale Wassertemperatur 40 °C. Maximale Tauchtiefe 12 m.



Laufräder aus Edelstahl



Externer Kondensator (optional)



Leise



Druck bis zu 70 m



Durchflussmenge bis zu 65 l/min

### Elektrische und Hydraulische Leistungstabelle

Modell	I [A]	P1 [kW]	P2		c [µF]	l/min	10	20	30	40	50	60	65
			[kW]	[HP]									
	1~230V	1~				m³/h	0,6	1,2	1,8	2,4	3,0	3,6	3,9
Acuaria 07S 3	2,9	0,65	0,37	0,5	12	nwc	33	29	26	21	15	8	4
Acuaria 07S 4	4	0,9	0,55	0,75	12		41	37	32	26	19	10	6
Acuaria 07S 5	4,7	1	0,75	1	12		50	46	40	32	23	13	8
Acuaria 07S 6	6,2	1,2	0,9	1,2	12		60	55	47	37	26	15	9
Acuaria 07S 7	6,5	1,4	1,1	1,5	30		70	64	55	44	31	18	11

Modell	Artikelnummer mit internem Kondensator und 15m Kabel mit Stecker Typ F.		Artikelnummer CCE mit externem Kondensator mit Kondensator Box und 15m Kabel mit Stecker Typ F.
	1~230V (Modell M Kabel ohne Stecker)	1~230V (Modell MA)	1~230V (Modell M)
Acuaria 07S 3	209123	209078	-
Acuaria 07S 4	209122	209079	209387
Acuaria 07S 5	209124	209080	209402
Acuaria 07S 6	209125	209081	209403
Acuaria 07S 7	-	209137	209404

### Kennlinie bei 2.900 U/min

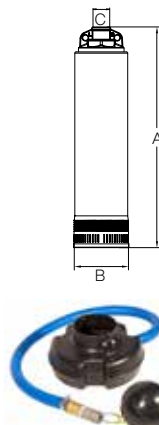
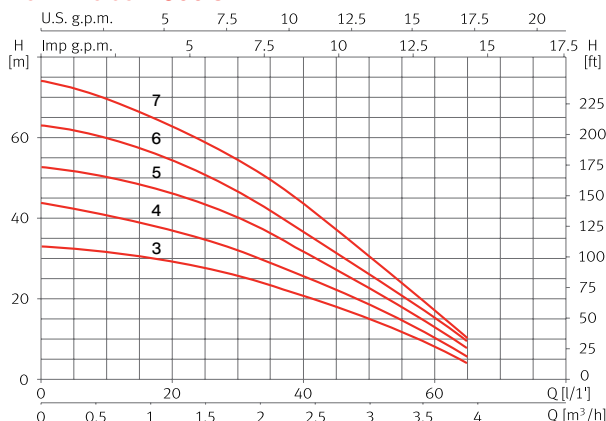

### Maße und Gewicht

Modell	A	B	C	Kg
Acuaria 07S 3	479	125	1"	10
Acuaria 07S 4	502	125	1"	11,1
Acuaria 07S 5	526	125	1"	11,3
Acuaria 07S 6	569	125	1"	12,7
Acuaria 07S 7	583	125	1"	13,4

### Zubehör

Zubehör	Artikelnummer
5" Pumpenfuß zur schwimmenden Entn.	84000682

## Mehrstufige Unterwassermotorpumpe für Wasserversorgung

### Anwendung

Förderung von sauberem Wasser für Haushalt, Industrie, Landwirtschaft und Gartenbau.  
Geeignet für offene Brunnen, Teiche und Tanks.

### Werkstoffe

Pumpenkörper, Druckmantel, Filter und Laufräder aus AISI 304.  
Pumpenwelle aus AISI 431.  
Leiträder aus Technopolymer.  
Doppelte Gleitringdichtung.  
O-Ringe aus NBR/EPDM.

### Ausstattung

Rückschlagventil nicht enthalten.  
Modell MA mit Schwimmerschalter.  
Modell M/T ohne Schwimmerschalter.  
15m Kabel ohne Stecker.  
Externer Kondensator.

### Motor

Asynchron 2-polig.  
Schutzart IPX8.  
Isolierung Klasse F.  
Kontinuierlicher Betrieb.  
Wassergekühlter Motor.  
Einphasenmotor mit eingebautem Thermoschutz.

### Einsatzbereich

Maximale Wassertemperatur 40 °C.  
Maximale Tauchtiefe 12 m.



Modell MA

Modell M/T



Laufräder aus  
Edelstahl



Externer  
Kondensator



Leise



Druck bis  
zu 95 m



Durchflussmenge  
bis zu 85 l/min

### Elektrische und Hydraulische Leistungstabelle

Modell	I [A]		P1 [kW]		P2		c [µF]	l/min	10	20	30	40	50	60	80	85	Artikelnummer		
	1~ 230V	3~ 400V	1~	3~	[kW]	[HP]			m³/h	0,6	1,2	1,8	2,4	3,0	3,6	4,8	5,1	1-230V (Modell M)	1-230V (Modell MA)
Acuaría 17 5	7,4	2,6	1,6	1,5	0,9	1,2	16	mwc	67	65	62	55	48	39	18	12	96265	96266	96251
Acuaría 17 7	10,7	3,8	2,2	2,1	1,5	2	25		94	90	85	78	69	58	30	22	96282	96283	96275

### Kennlinie bei 2.900 U/min

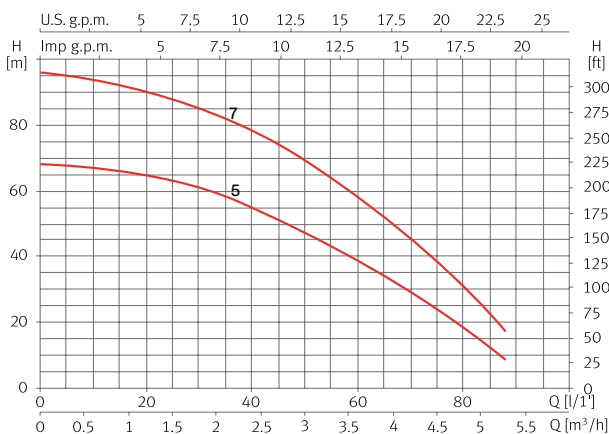

### Maße und Gewicht

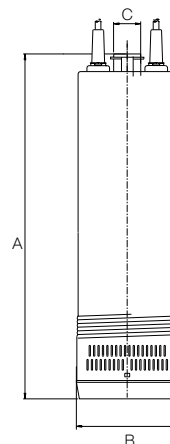

Modell	A	B	C	Kg
Acuaría 17 5	554	138	1"	19
Acuaría 17 7	646	138	1"	23,5

## Mehrstufige Unterwassermotorpumpe für Wasserversorgung

### Anwendung

Förderung von sauberem Wasser für Haushalt, Industrie, Landwirtschaft und Gartenbau.  
Geeignet für offene Brunnen, Teiche und Tanks.

### Werkstoffe

Pumpenkörper, Druckmantel, Filter und Laufräder aus AISI 304.  
Pumpenwelle aus AISI 431.  
Leiträder aus Technopolymer.  
Doppelte Gleitringdichtung.  
O-Ringe aus NBR/EPDM.

### Ausstattung

Rückschlagventil nicht enthalten.  
Modell MA mit Schwimmerschalter.  
Modell M/T ohne Schwimmerschalter.  
15m Kabel ohne Stecker.  
Externer Kondensator.

### Motor

Asynchron 2-polig.  
Schutzart IPX8.  
Isolierung Klasse F.  
Kontinuierlicher Betrieb.  
Wassergekühlter Motor.  
Einphasenmotor mit eingebautem Thermoschutz.

### Einsatzbereich

Maximale Wassertemperatur 40 °C.  
Maximale Eintauchtiefe 12 m.



Modell MA

Modell M/T



Laufräder aus Edelstahl



Externer Kondensator



Leise



Druck bis zu 70 m



Durchflussmenge bis zu 120 l/min

## Elektrische und Hydraulische Leistungstabelle

Modell	I [A]		P1 [kW]		P2		c [μF]	l/min	20	30	40	50	60	80	100	120	Artikelnummer		
	1~230V	3~400V	1~	3~	[kW]	[HP]											1~230V (Modell M)	1~230V (Modell MA)	3~400V (Modell T)
Acuaría 27 4	7	2,5	1,5	1,4	1,25/0,9	1,2	16	m <sup>3</sup> /h	1,2	1,8	2,4	3,0	3,6	4,8	6,0	7,2	96342	96343	96328
Acuaría 27 6	10,8	3,8	2,2	2,1	2/1,5	2	25	m <sup>3</sup> /h	43	42	41	39	38	31	23	14	96359	96360	96352

## Kennlinie bei 2.900 U/min

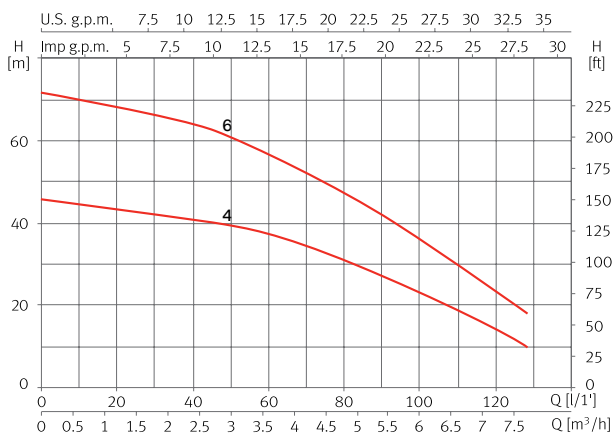

## Maße und Gewicht

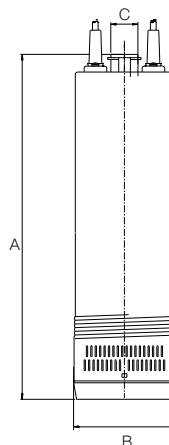

Modell	A	B	C	Kg
Acuaría 27 4	552	138	1"	19
Acuaría 27 6	665	138	1"	23

## Mehrstufige Unterwassermotorpumpe für Wasserversorgung

### Anwendung

Förderung von sauberem Wasser für Haushalt, Industrie, Landwirtschaft und Gartenbau. Geeignet für offene Brunnen, Teiche und Tanks.

### Werkstoffe

Pumpengehäuse, Filter und Laufräder aus AISI 304. Ansaug- und Druckstutzen aus Gusseisen. Pumpenwelle aus AISI 431. Leiträder aus Technopolymer. Doppelte Gleitringdichtung. O-Ringe aus NBR/EPDM.

### Ausstattung

Rückschlagventil nicht enthalten. 15m Kabel ohne Stecker. Externer Kondensator.

### Motor

Asynchron 2-polig. Schutzart IPX8. Isolierung Klasse F. Kontinuierlicher Betrieb. Wassergekühlter Motor. Einphasenmotor mit eingebautem Thermoschutz.

### Einsatzbereich

Maximale Wassertemperatur 40 °C. Maximale Eintauchtiefe 12 m.



Laufräder aus Edelstahl



Externer Kondensator



Leise



Druck bis zu 85 m



Durchflussmenge bis zu 175 l/min

## Elektrische und Hydraulische Leistungstabelle

Modell	I [A]		P1 [kW]		P2		c [µF]	l/min	12	40	60	100	120	140	160	Artikelnummer		
	1~ 230V	3~ 400V	1~	3~	[kW]	[HP]			m³/h	1,2	2,4	3,6	6,0	7,2	8,4	8,6	1-230V	3-400V
									mwc	56	53	51	41	35	29	22	135380	135379
Acuaría 37 4	9,2	3,3	2	1,9	1,1	1,5	30											
Acuaría 37 6	-	5,3	-	3	2,2	3	-		85	81	77	65	56	46	37	-	135381	

## Kennlinie bei 2.900 U/min

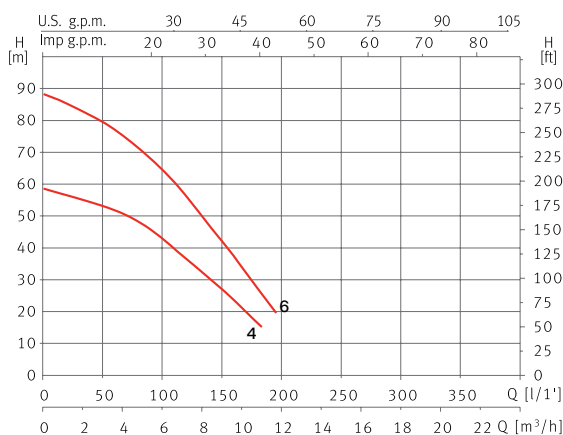

## Maße und Gewicht

Modell	A	B	C	Kg
Acuaría 37 4	623	152	1 <sup>1/2</sup> "	27,5
Acuaría 37 6	672	152	1 <sup>1/2</sup> "	30,5

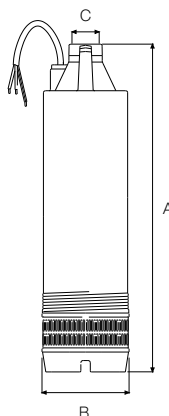

## Mehrstufige Unterwassermotorpumpe für Wasserversorgung

### Anwendung

Förderung von sauberem Wasser für Haushalt, Industrie, Landwirtschaft und Gartenbau.  
Geeignet für offene Brunnen, Teiche und Tanks.

### Werkstoffe

Pumpengehäuse, Filter und Laufräder aus AISI 304.  
Ansaug- und Druckstutzen aus Gusseisen.  
Pumpenwelle aus AISI 431.  
Leiträder aus Technopolymer.  
Doppelte Gleitringdichtung.  
O-Ringe aus NBR/EPDM.

### Ausstattung

Rückschlagventil nicht enthalten.  
15m Kabel ohne Stecker.

### Motor

Asynchron 2 Pole.  
Schutzart IPX8.  
Isolierung Klasse F.  
Kontinuierlicher Betrieb.  
Wassergekühlter Motor.

### Einsatzbereich

Maximale Wassertemperatur 40 °C.  
Maximale Eintauchtiefe 12 m.



Laufräder aus Edelstahl



Leise



Druck bis zu 55 m



Durchflussmenge bis zu 350 l/min

## Elektrische und Hydraulische Leistungstabelle

Modell	I [A]	P1 [kW]	P2		l/min	50	100	150	200	250	300	350	Artikelnummer
	3~400V	3~	[kW]	[HP]	m³/h	3,0	6,0	9,0	12	15	18	21	3~400V
Acuaría 57 4	5,4	3	2,2	3	mwc	53	48	42	38	32	23	12	135382

## Kennlinie bei 2.900 U/min

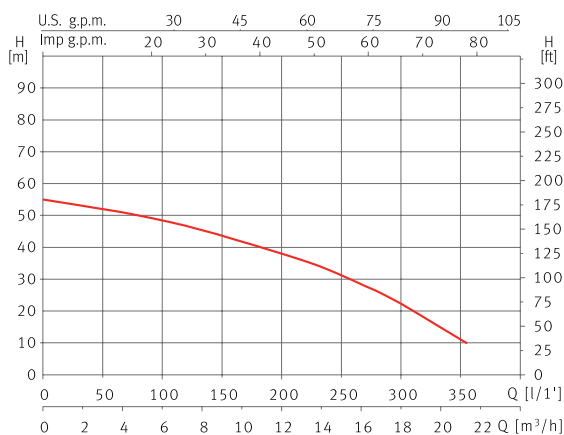

## Maße und Gewicht

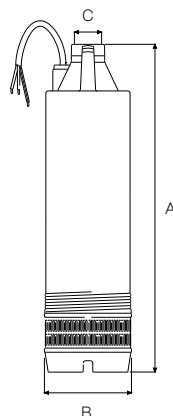

Modell	A	B	C	Kg
Acuaría 57 4	684	152	1 1/2"	30,5

## Mehrstufige Monoblock-Kreiselpumpe für die Wasserversorgung

### Anwendung

Förderung von aufgefangenem Regenwasser für den Haus- und Gartengebrauch.  
Geeignet für Tanks und Zisternen.

### Werkstoffe

Pumpengehäuse aus AISI 304.  
Pumpenwelle aus AISI 420.  
Ansaugung aus Technopolymer.  
Laufgrad aus mit Stahl verstärktem Technopolymer.  
Gleitringdichtung.  
O-Ringe aus NBR/EPDM.

### Ausstattung

Schwimmerschalter und 10m Kabel mit Stecker Typ F.  
Interner Kondensator.

### Motor

Asynchron 2-polig.  
Schutzart IPX8.  
Kontinuierlicher Betrieb.  
Isolierung Klasse F.  
Eingebauter Thermoschutz.

### Einsatzbereich

Maximale Wassertemperatur 40 °C.  
Maximale Eintauchtiefe 7 m.

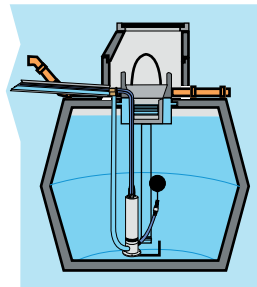

Durchflussmenge  
bis zu 250 l/min



Rückgewinnung von  
Regenwasser

## Elektrische und Hydraulische Leistungstabelle

Modell	I [A]	P1 [kW]	P2		c [μF]	l/min	25	50	100	150	200	250	Artikelnummer
	1- 230V	1~	[kW]	[HP]									
Vigilarain	5	1,1	0,9	1,2	16	mwc	13	12,5	11,5	9,5	7	3	97820

## Kennlinie bei 2.900 U/min

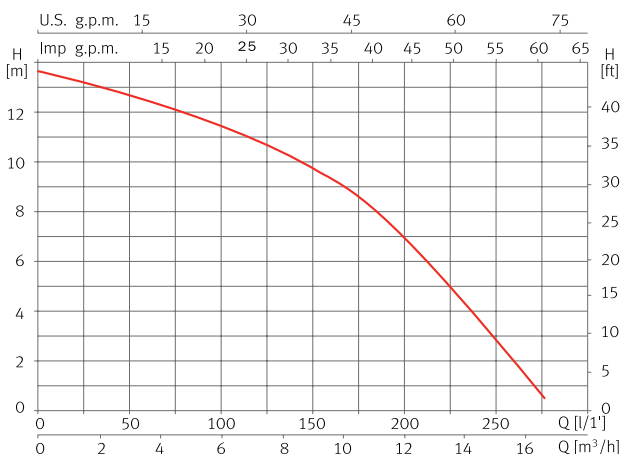

## Maße und Gewicht

Modell	A	B	C	D	Kg
Vigilarain	510	463	194	1 1/4"	14,8

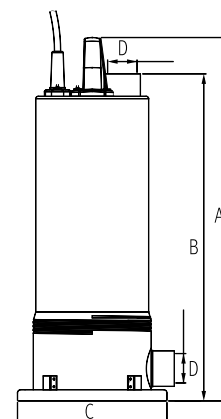

## 4" Unterwassermotorpumpe mit schwimmenden Laufrädern

### Anwendung

Montiert auf einem Motor, Pumpen von sauberem Wasser für Haushalt, Industrie, Landwirtschaft und Gartenarbeit. Geeignet für Bohrlöcher.

### Werkstoffe

Pumpenkörper, Ansaug- und Druckstutzen und Pumpenwelle aus AISI 304. Leiträder und Laufräder aus Technopolymer. O-Ringe aus NBR/EPDM.

### Ausstattung

Eingebautes Rückschlagventil. Dichtungssatz gemäß der Vorschrift NEMA MG1-18.388.

### Einsatzbereich

Maximale Wassertemperatur 40 °C. Maximale Menge an Sand in Suspension 100 g/m<sup>3</sup>.



### Hydraulische Leistungstabelle , Kennlinie bei 2.900 U/min, Maße und Gewicht

Modell	P2		l/min m <sup>3</sup> /h	0	5	10	15	20	25	Artikelnummer
	[kW]	[HP]		0	0,3	0,6	0,9	1,2	1,5	
ES4 0119	0,55	0,75	nwc	126	118	105	86	60	30	157698
ES4 0126	0,75	1		173	160	141	117	81	39	157699
ES4 0138	1,1	1,5		253	234	208	169	117	52	157700

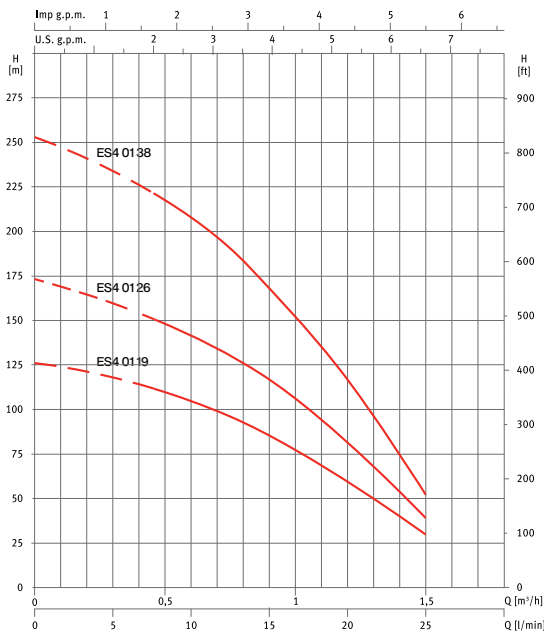

Modell	A	B	C	Kg
ES4 0119	481	98	1 1/4"	4,9
ES4 0126	642	98	1 1/4"	6
ES4 0138	864	98	1 1/4"	8,4

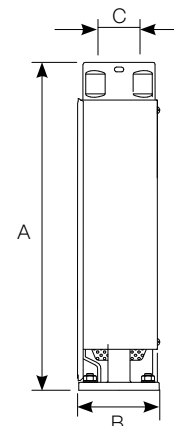

## Hydraulische Leistungstabelle , Kennlinie bei 2.900 U/min, Maße und Gewicht

Modell	P2		l/min m³/h	0	20	25	30	35	40	45	50	Artikelnummer
	[kW]	[HP]		0	1,2	1,5	1,8	2,1	2,4	2,7	3	
ES4 02 10	0,55	0,75	mwc	62	58	56	52	47	41	36	29	157703
ES4 02 14	0,75	1		88	81	78	73	66	57	50	42	157704
ES4 02 20	1,1	1,5		125	114	105	100	92	79	70	60	157705
ES4 02 28	1,5	2		178	154	148	138	125	113	97	84	162589

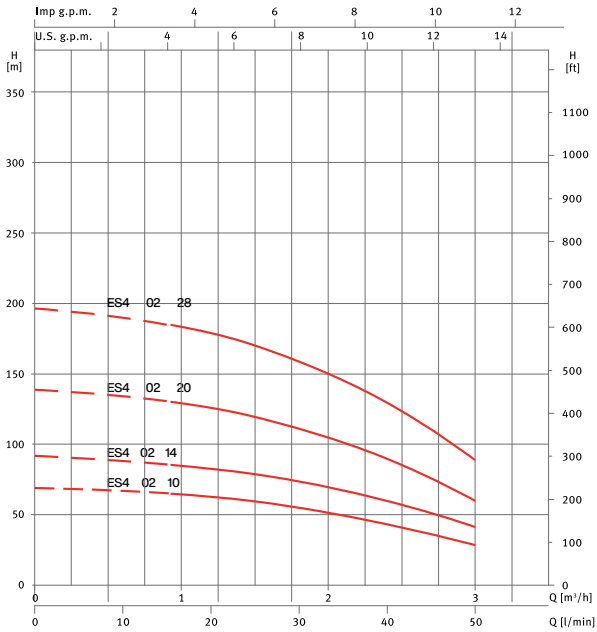

Modell	A	B	C	Kg
ES4 02 10	349	98	1 1/4"	3,5
ES4 02 14	418	98	1 1/4"	4,8
ES4 02 20	523	98	1 1/4"	5,3
ES4 02 28	702	1090	1 1/4"	6,9

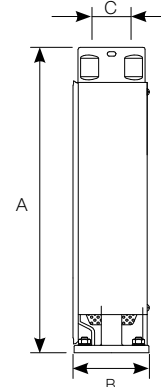

## Hydraulische Leistungstabelle , Kennlinie bei 2.900 U/min, Maße und Gewicht

Modell	P2		l/min m³/h	0	20	30	40	50	70	Artikelnummer
	[kW]	[HP]		0	1,2	1,8	2,4	3,0	4,2	
ES4 03 11	0,75	1	mwc	72	68	64	58	49	26	157708
ES4 03 16	1,1	1,5		106	101	95	83	70	33	157709
ES4 03 21	1,5	2		142	135	127	115	100	49	157710
ES4 03 32	2,2	3		208	200	187	165	138	62	157711

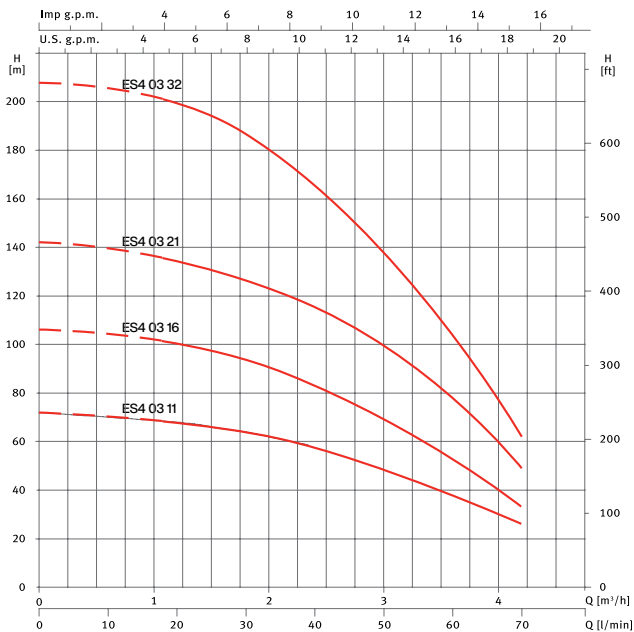

Modell	A	B	C	Kg
ES4 03 11	342	98	1 1/4"	3,6
ES4 03 16	430	98	1 1/4"	4,4
ES4 03 21	519	98	1 1/4"	5,2
ES4 03 32	749	98	1 1/4"	7,3

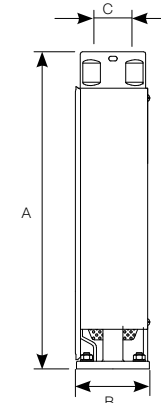

## Hydraulische Leistungstabelle , Kennlinie bei 2.900 U/min, Maße und Gewicht

Modell	P2		l/min m³/h	0	40	50	70	90	100	Artikelnummer
	[kW]	[HP]		0	2,4	3,0	4,2	5,4	6,0	
ES4 04 08	0,75	1	mwc	51	46	43	35	24	18	157714
ES4 04 12	1,1	1,5		77	71	68	57	41	31	157715
ES4 04 16	1,5	2		102	96	92	77	57	46	157716
ES4 04 24	2,2	3		151	139	132	111	80	62	157717
ES4 04 32	3	4		203	185	175	146	105	80	157718
ES4 04 44	4	5,5		278	260	247	210	159	127	157720

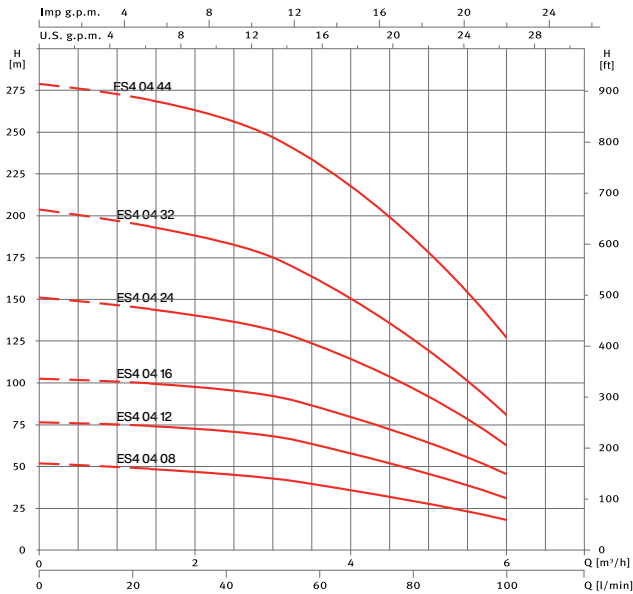

Modell	A	B	C	Kg
ES4 04 08	345	98	1 1/4"	3,5
ES4 04 12	433	98	1 1/4"	4,3
ES4 04 16	542	98	1 1/4"	5,2
ES4 04 24	777	98	1 1/4"	6,8
ES4 04 32	965	98	1 1/4"	8,9
ES4 04 44	1296	98	1 1/4"	11,2

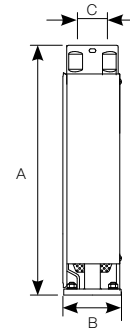

## Hydraulische Leistungstabelle , Kennlinie bei 2.900 U/min, Maße und Gewicht

Modell	P2		l/min m³/h	0	50	70	90	120	140	Artikelnummer
	[kW]	[HP]		0	3,0	4,2	5,4	7,2	8,4	
ES4 06 07	0,75	1	mwc	42	36	32	28	19	11	157721
ES4 06 10	1,1	1,5		62	53	48	41	29	18	157722
ES4 06 14	1,5	2		90	77	71	63	46	28	157723
ES4 06 20	2,2	3		125	107	97	86	62	40	157724
ES4 06 27	3	4		169	145	131	115	84	55	157725
ES4 06 36	4	5,5		221	190	173	154	112	72	157727

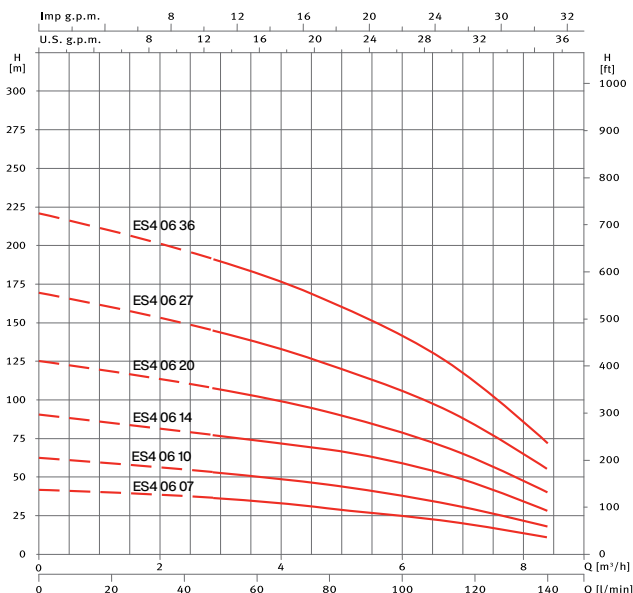

Modell	A	B	C	Kg
ES4 06 07	390	98	2"	3,9
ES4 06 10	483	98	2"	4,8
ES4 06 14	607	98	2"	5,9
ES4 06 20	831	98	2"	7,7
ES4 06 27	1048	98	2"	9,8
ES4 06 36	1318	98	2"	12,4

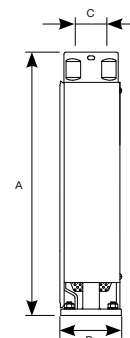

## Hydraulische Leistungstabelle , Kennlinie bei 2.900 U/min, Maße und Gewicht

Modell	P2		l/min m³/h	0	80	100	140	180	200	Artikelnummer
	[kW]	[HP]		0	4,8	6,0	8,4	10,8	12	
ES4 08 06	1,1	1,5	mwc	39	36	34	29	22	17	157730
ES4 08 08	1,5	2		52	48	46	39	29	24	157731
ES4 08 13	2,2	3		82	75	71	59	40	30	157732
ES4 08 17	3	4		108	98	94	79	58	46	157733
ES4 08 23	4	5,5		148	134	127	108	79	60	157735
ES4 08 32	5,5	7,5		202	182	172	143	105	80	157736

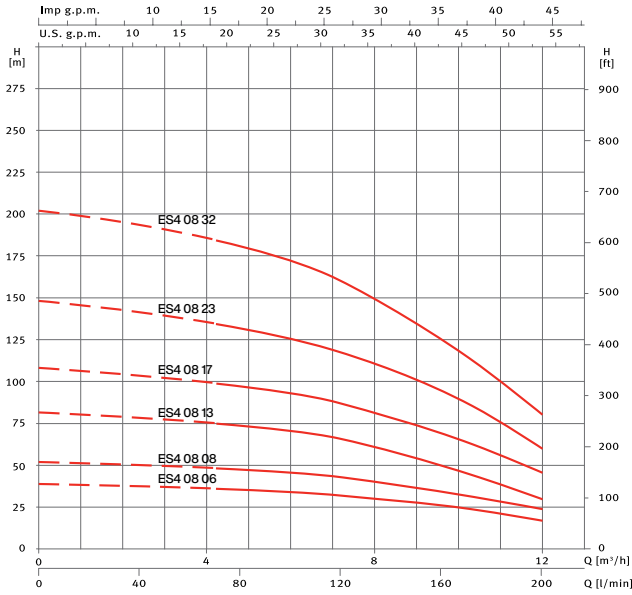

Modell	A	B	C	Kg
ES4 08 06	356	98	2"	3,6
ES4 08 08	418	98	2"	4,2
ES4 08 13	573	98	2"	5,7
ES4 08 17	697	98	2"	6,8
ES4 08 23	921	98	2"	8,6
ES4 08 32	1238	98	2"	11,2

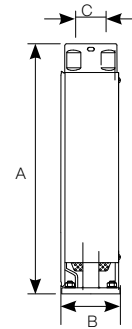

## Hydraulische Leistungstabelle , Kennlinie bei 2.900 U/min, Maße und Gewicht

Modell	P2		l/min m³/h	0	100	140	180	220	260	Artikelnummer
	[kW]	[HP]		0	6,0	8,4	10,8	13,2	15,6	
ES4 12 07	1,5	2	mwc	45	37	33	28	22	14	157737
ES4 12 10	2,2	3		64	54	48	41	32	20	157738
ES4 12 14	3	4		89	76	67	56	43	28	157739
ES4 12 19	4	5,5		120	102	91	76	58	37	157741
ES4 12 26	5,5	7,5		163	136	120	100	75	48	157742

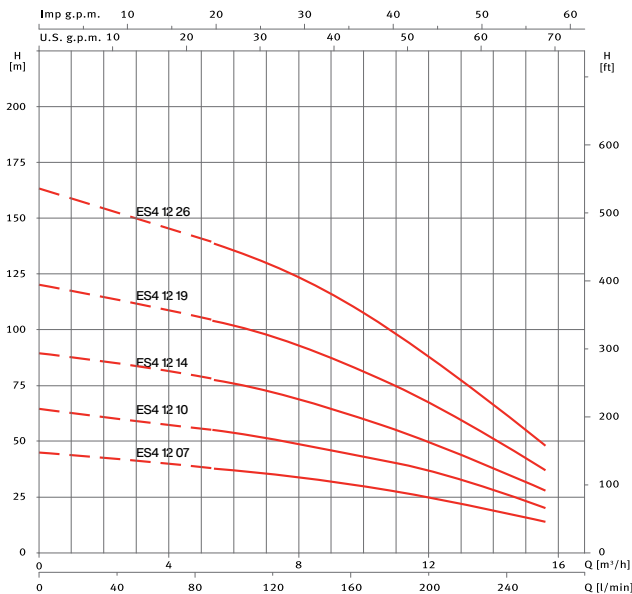

Modell	A	B	C	Kg
ES4 12 07	534	98	2"	5,5
ES4 12 10	690	98	2"	6,9
ES4 12 14	989	98	2"	8,8
ES4 12 19	1195	98	2"	11,2
ES4 12 26	1559	98	2"	14,5

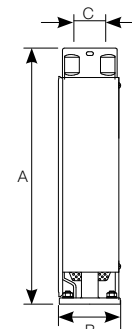

## Hydraulische Leistungstabelle , Kennlinie bei 2.900 U/min, Maße und Gewicht

Modell	P2		l/min m³/h	0	140	200	260	320	400	Artikelnummer
	[kW]	[HP]		0	8,4	12	15,6	19,2	24	
ES4 16 08	2,2	3	mwc	51	41	35	29	22	12	157743
ES4 16 11	3	4		70	57	49	41	31	18	157744
ES4 16 13	4	5,5		81	67	58	48	38	22	157745
ES4 16 15	4	5,5		97	79	69	58	46	27	157746
ES4 16 20	5,5	7,5		125	102	89	74	60	37	157747

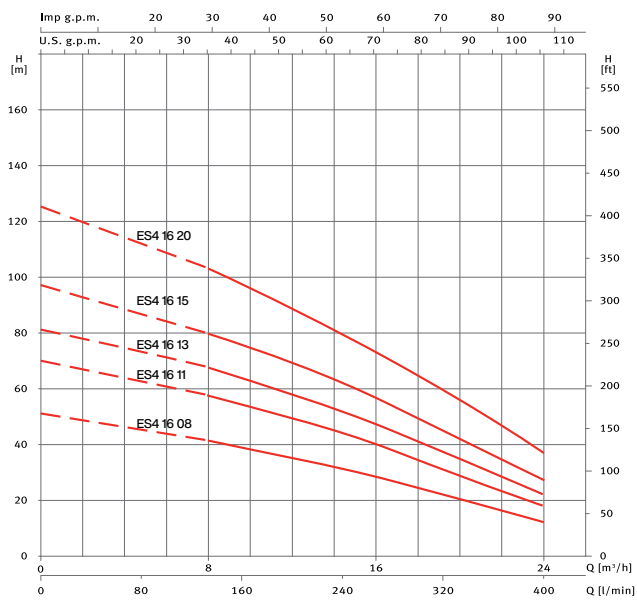

Modell	A	B	C	Kg
ES4 16 08	676	98	2"	6,5
ES4 16 11	880	98	2"	8,3
ES4 16 13	1013	98	2"	9,5
ES4 16 15	1149	98	2"	10,7
ES4 16 20	1489	98	2"	13,7

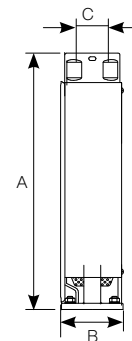

## Tauchmotor für 4" Unterwassermotorpumpe ES4

### Anwendung

Motor für 4" Hydraulik.  
Typ ES 4.

### Werkstoffe

Motorgehäuse und Welle aus AISI 304.  
O-Ringe aus NBR/EPDM.

### Ausstattung

Kabel ohne Stecker (siehe Tabelle).  
Verbindungssatz nach Vorschrift  
NEMA MG1-18.388.  
Mit Anlaufkondensator bei 1- 230V.

### Motor

Asynchroner 2-poliger Motor.  
Schutzart IPX8.  
Isolierung Klasse F.  
Kontinuierlicher Betrieb.  
Ölgekühlter Motor.  
Einphasenmotor mit eingebautem  
Wärmeschutz.

### Einsatzbereich

Maximale Wassertemperatur 35 °C.



### Elektrische Leistungstabelle

Modell	I [A]	P1 [kW]	P2		C [µF]	Cos φ	η %	I <sub>eff</sub> [A]	Axial [N]	Kabel		Artikelnummer
	1~ 230V	1~	[kW]	[HP]						Ø [mm²]	L [m]	
O4I 075M	4,7	0,97	0,55	0,75	25	0,88	56	16,5	2000	4 x 1,5	1,7	189188
O4I 100M	5,9	1,2	0,75	1	35	0,90	62	18,9	2000	4 x 1,5	1,7	189189
O4I 150M	8,3	1,7	1,1	1,5	40	0,91	65	26,2	2000	4 x 1,5	1,7	189190
O4I 200M	10,7	2,3	1,5	2	60	0,93	66	35	2000	4 x 1,5	1,7	189192
O4I 300M	15,2	3,3	2,2	3	80	0,93	67	47	3000	4 x 1,5	1,7	189191

Modell	I [A]		P1 [kW]	P2		Cos φ		η %		I <sub>eff</sub> [A]		Axial [N]	Kabel		Artikelnummer	
	3~ 230V	3~ 400V	3~	[kW]	[HP]	3~ 230V	3~ 400V	3~ 230V	3~ 400V	3~ 230V	3~ 400V		Ø [mm²]	L [m]	3~230V	3~400V
O4I 075	-	2	0,95	0,55	0,75	-	0,65	-	58	-	8	2000	4 x 1,5	1,7	-	189205
O4I 100	4,5	2,5	1,2	0,75	1	0,68	0,77	62	61	17,1	9,4	2000	4 x 1,5	1,7	189195	189206
O4I 150	6,2	3,4	1,7	1,1	1,5	0,68	0,69	65	68	27,9	15,5	2000	4 x 1,5	1,7	189196	189209
O4I 200	7,9	4,8	2,2	1,5	2	0,68	0,63	69	72	34,7	18	2000	4 x 1,5	1,7	189197	189210
O4I 300	10,9	6,1	3	2,2	3	0,7	0,69	72	74	56,6	34,2	3000	4 x 1,5	1,7	189198	189203
O4I 400	13,6	7,1	4	3	4	0,73	0,84	75	77	77,5	39,5	5000	4 x 2	2,7	189199	189211
O4I 550	17,6	9,2	5,3	4	5,5	0,74	0,83	76	78	95	49,5	5000	4 x 2	2,7	189200	189212
O4I 750	-	11,7	7	5,5	7,5	-	0,86	-	79	-	64	5000	4 x 2	2,7	-	189213

### Maße und Gewicht

Modell	A		B		C Ø máx.	Kg	
	1~	3~	1~	3~		1~	3~
O4I 075	331	331	370	370	94	7,2	7,2
O4I 100	356	356	395	395	94	8,5	8,5
O4I 150	386	371	425	410	94	10,2	9,4
O4I 200	436	386	475	425	94	11,7	10,2
O4I 300	505	450	543	488	94	15,1	11,9
O4I 400	-	520	-	558	94	-	16,2
O4I 550	-	610	-	648	94	-	20,1
O4I 750	-	700	-	738	94	-	24,7

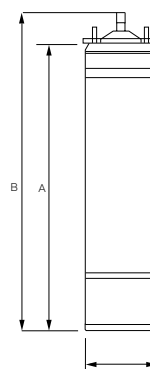

### Vergussmuffe



Modell	Kabel [mm²]	Artikelnummer
EC 25	4 x 25	103080



# Versorgung

## Bewässerung

---

# Effiziente Wasserver- teilung

Konstante Wasserversorgung,  
die eine gleichmäßige  
Abdeckung und maximale  
Nutzung der Wasserressourcen  
gewährleistet.

Laufruhige mehrstufige Kreiselpumpe für die Wasserversorgung, selbstansaugend bis zu 9m

### Anwendung

Förderung von sauberem Wasser für Haushalt, Industrie, Landwirtschaft und Gartenbau. Leiser Betrieb.

### Werkstoffe

Druckmantel und Laufräder aus AISI 304. Pumpenwelle aus AISI 431. Leiträder aus Technopolymer. Saug- und Druckgehäuse aus Gusseisen mit Kataphoresebeschichtung. Gleitringdichtung. Motorgehäuse aus Aluminium. O-Ringe aus NBR/EPDM.

### Ausstattung

2 m Kabel mit Stecker Typ F. Ein/Aus-Schalter.

### Motor

Asynchron 2 Pole. Schutzart IPX5. Isolierung Klasse F. Einphasenmotor mit eingebautem Thermoschutz. Kontinuierlicher Betrieb.

### Einsatzbereich

Maximale Wassertemperatur 40 °C.



Laufräder aus Edelstahl



Selbstansaugend bis zu 9 m



Leichte Wartung



Leise



Druck bis zu 70 m



Durchflussmenge bis zu 80 l/min



EIN-AUS Schalter



Geeignet für Bewässerung

## Elektrische und Hydraulische Leistungstabelle

Modell	I [A]	P1 [kW]	P2		c [μF]	l/min	10	20	30	40	50	60	70	Artikelnummer
	1~ 230V	1~	[kW]	[HP]										
Aspri 20 5	6,8	1,5	0,9	1,2	16	mwa	68	65	60	55	48	40	30	98378

## Kennlinie bei 2.900 U/min

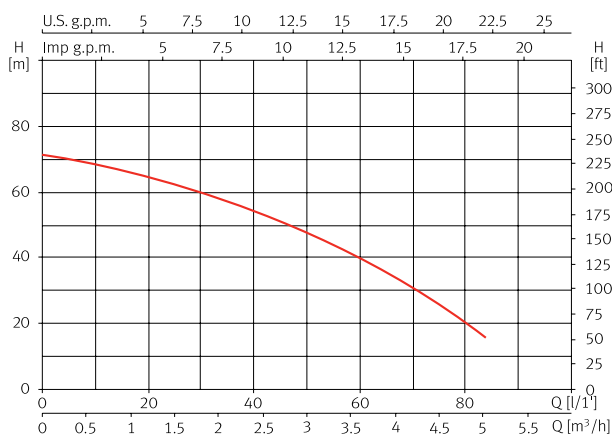

## Maße und Gewicht

Modell	A	B	C	D	E	G	H	I	J	L/M	Kg
Aspri 20 5	234	127	278	82	185	218	118	138	8	1"	15,5

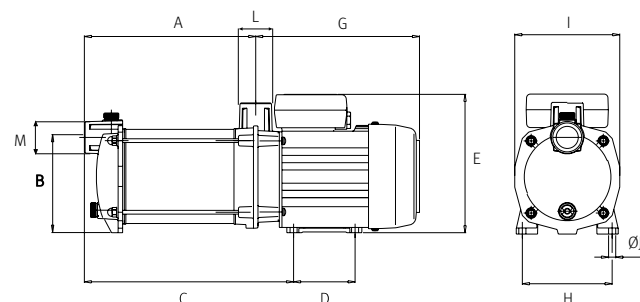

# Aspri 25 Wasserversorgung | Horizontale Kreiselpumpe



Mehrstufige Kreiselpumpe für die Wasserversorgung, selbstansaugend bis zu 9m

## Anwendung

Förderung von sauberem Wasser für Haushalt, Industrie, Landwirtschaft und Gartenbau. Leiser Betrieb.

## Werkstoffe

Druckmantel und Laufräder aus AISI 304.  
Pumpenwelle aus AISI 431.  
Leiträder aus Technopolymer.  
Saug- und Druckgehäuse aus Gusseisen mit Kataphoresebeschichtung oder Modell B in Messing.  
Gleitringdichtung.  
Motorgehäuse aus Aluminium.  
O-Ringe aus NBR/EPDM.

## Ausstattung

Kein Kabel (Modell B 2m Kabel mit Stecker Typ F).

## Motor

Asynchron 2-polig.  
Schutzart IPX5.  
Isolierung Klasse F.  
Einphasenmotor mit eingebautem Thermoschutz.  
Kontinuierlicher Betrieb.

## Einsatzbereich

Maximale Wassertemperatur 40 °C.



Modell B



Laufräder aus Edelstahl



Selbstansaugend bis zu 9m



Leichte Wartung



Leise



Druck bis zu 55 m



Durchflussmenge bis zu 120 l/min

## Elektrische und Hydraulische Leistungstabelle

Modell	I [A]			P1 [kW]		P2		c [µF]	l/min	Artikelnummer									
	1~ 230V	3~ 230V	3~ 400V	1~	3~	[kW]	[HP]			20	40	60	80	100	120	1~230V	1~230V (Modell B)	3~230V/400V	3~230V/400V (Modell B)
Aspri 25 3	5,5	3,5	2	1,2	1	0,75	1	16	m³/h	1,2	2,4	3,6	4,8	6	7,2	96450	96452	96447	-
Aspri 25 4	6,8	4,3	2,5	1,5	1,4	0,9	1,2	16	m³/h	1,2	2,4	3,6	4,8	6	7,2	96458	96462	96455	96456
Aspri 25 5	7,4	5,2	3	1,7	1,7	1,1	1,5	30	m³/h	1,2	2,4	3,6	4,8	6	7,2	96466	96468	96464	96465

## Kennlinie bei 2.900 U/min

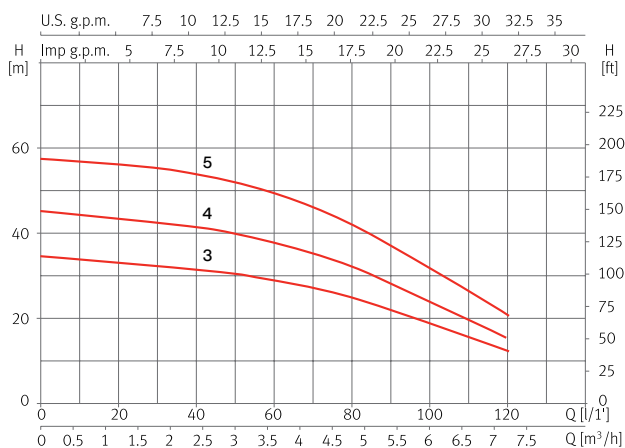

## Maße und Gewicht

Modell	A	B	C	D	E	G	H	I	J	L/M	Kg
Aspri 25 3	202	127	253	82	185	218	118	138	8	1"	13,5
Aspri 25 4	229	127	279	82	185	218	118	138	8	1"	14,3
Aspri 25 5	255	127	328	82	212	241	118	138	8	1"	16,6

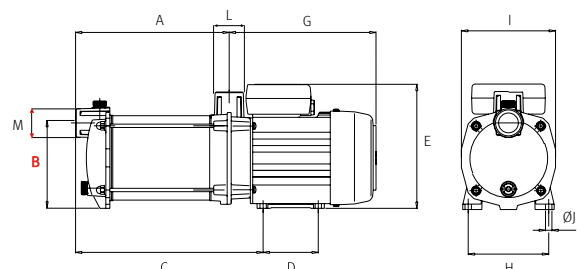

# Aspri 35 Wasserversorgung | Horizontale Kreiselpumpe



Mehrstufige Kreiselpumpe für die Wasserversorgung, selbstansaugend bis zu 9m

## Anwendung

Förderung von sauberem Wasser für Haushalt, Industrie, Landwirtschaft und Gartenbau. Leiser Betrieb.

## Werkstoffe

Druckmantel und Laufräder aus AISI 304.  
Pumpenwelle aus AISI 431.  
Leiträder aus Technopolymer.  
Saug- und Druckgehäuse aus Gusseisen mit Kataphoresebeschichtung.  
Gleitringdichtung.  
Motorgehäuse aus Aluminium.  
O-Ringe aus NBR/EPDM.

## Ausstattung

Kein Kabel.

## Motor

Asynchron 2-polig.  
Schutzart IPX5.  
Isolierung Klasse F.  
Einphasenmotor mit eingebautem Thermoschutz.  
Kontinuierlicher Betrieb.

## Einsatzbereich

Maximale Wassertemperatur 40 °C.



Laufräder aus Edelstahl



Selbstansaugend bis zu 9 m



Leichte Wartung



Leise



Druck bis zu 80 m



Durchflussmenge bis zu 150 l/min

## Elektrische und Hydraulische Leistungstabelle

Modell	I [A]			P1 [kW]		P2		C <sub>c</sub> [μF]	l/min	20	40	60	80	100	120	140	150	Artikelnummer	
	1-230V	3-230V	3-400V	1~	3~	[kW]	[HP]											1-230V	3-230V/400V
Aspri 35 3N	6,7	4,5	2,6	1,5	1,4	0,75	1	30	mwc	41	39	36	34	31	27	22	18	129699	129696
Aspri 35 4N	8,4	5,3	3,1	1,8	1,8	1,1	1,5	30		54	51	48	44	39	33	27	23	129700	129697
Aspri 35 5N	10,2	6,9	4	2,3	2,2	1,5	2	30		68	64	60	55	49	41	34	30	129701	129698
Aspri 35 6N	-	8,3	4,8	-	2,7	2,2	3	-		81	78	74	67	60	52	42	37	-	130368

## Kennlinie bei 2.900 U/min

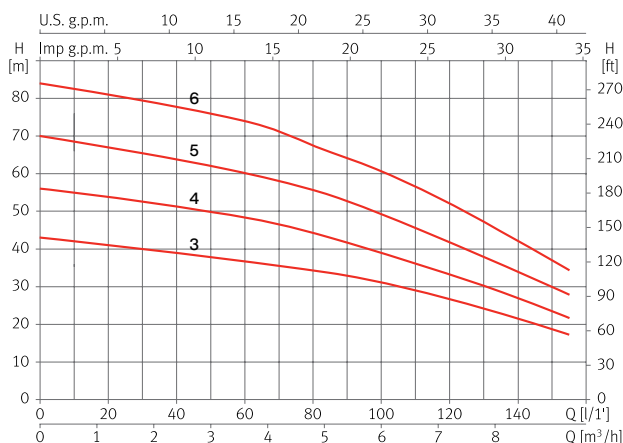

## Maße und Gewicht

Modell	A	B	C/E	D	F	G	H	I	J	K	Kg
Aspri 35 3N	221	187	1 <sup>14*</sup>	147	282	158	122	90	60	12	18,4
Aspri 35 4N	247	212	1 <sup>14*</sup>	147	282	158	122	90	60	12	20,5
Aspri 35 5N	271	236	1 <sup>14*</sup>	147	282	158	122	90	60	12	23,1
Aspri 35 6N	296	261	1 <sup>14*</sup>	147	282	158	122	90	60	12	23,6

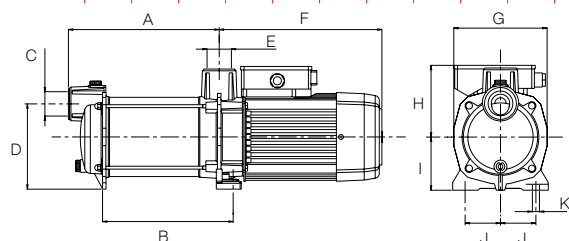

# Aspri 45 Wasserversorgung | Horizontale Kreiselpumpe



Mehrstufige Kreiselpumpe für die Wasserversorgung, selbstansaugend bis zu 9m

## Anwendung

Förderung von sauberem Wasser für Haushalt, Industrie, Landwirtschaft und Gartenbau.  
Leiser Betrieb.

## Werkstoffe

Druckmantel und Laufräder aus AISI 304.  
Pumpenwelle aus AISI 431.  
Leiträder aus Technopolymer.  
Saug- und Druckgehäuse aus Gusseisen mit Kataphoresebeschichtung.  
Gleitringdichtung.  
Motorgehäuse aus Aluminium.  
O-Ringe aus NBR/EPDM.

## Ausstattung

Kein Kabel.

## Motor

Asynchron 2-polig.  
Schutzart IPX5.  
Isolierung Klasse F.  
Einphasenmotor mit eingebautem Thermoschutz.  
Kontinuierlicher Betrieb.

## Einsatzbereich

Maximale Wassertemperatur 40 °C.



Laufräder aus Edelstahl



Selbstansaugend bis zu 9 m



Leichte Wartung



Leise



Druck bis zu 60 m



Durchflussmenge bis zu 250 l/min

## Elektrische und Hydraulische Leistungstabelle

Modell	I [A]			P1 [kW]		P2		c [µF]	l/min	25	50	75	100	125	150	200	250	Artikelnummer	
	1~ 230V	3~ 230V	3~ 400V	1~	3~	[kW]	[HP]											1-230V	3-230V/400V
Aspri 45 3N	7,9	5,2	3	1,8	1,7	1,1	1,5	30	m³/h	15	3,0	4,5	6,0	7,5	9,0	12	15	132087	132089
Aspri 45 4N	10	6,9	4	2,2	2,2	1,5	2	30	m³/h	15	3,0	4,5	6,0	7,5	9,0	12	15	132088	132090
Aspri 45 5N	-	8,6	5	-	2,8	2,2	3	-	m³/h	15	3,0	4,5	6,0	7,5	9,0	12	15	-	132091

## Kennlinie bei 2.900 U/min

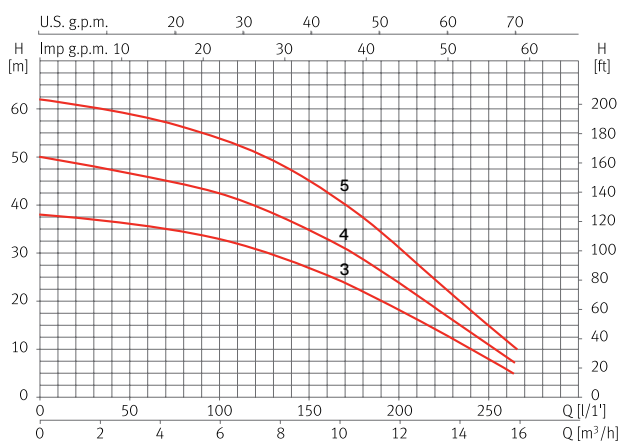

## Maße und Gewicht

Modell	A	B	C	D	E	F	G	H	I	J	K	Kg
Aspri 45 3N	246	212	1 <sup>1/2</sup> "	147	1 <sup>1/4</sup> "	282	158	128	90	60	12	21
Aspri 45 4N	277	242	1 <sup>1/2</sup> "	147	1 <sup>1/4</sup> "	282	158	128	90	60	12	23,9
Aspri 45 5N	307	273	1 <sup>1/2</sup> "	147	1 <sup>1/4</sup> "	282	158	128	90	60	12	25,1

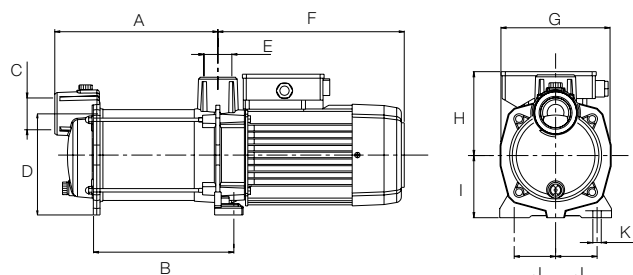

# Tecno 25 Wasserversorgung | Horizontale Kreiselpumpe



Mehrstufige Kreiselpumpe für die Wasserversorgung, selbstansaugend bis zu 9m

## Anwendung

Förderung von sauberem Wasser für Haushalt, Industrie, Landwirtschaft und Gartenbau.  
Leiser Betrieb.

## Werkstoffe

Pumpengehäuse und Laufräder aus AISI 304.  
Pumpenwelle aus AISI 431.  
Leiträder aus Technopolymer.  
Gleitringdichtung.  
Motorgehäuse aus Aluminium.  
O-Ringe aus NBR/EPDM.

## Ausstattung

Kein Kabel.

## Motor

Asynchron 2-polig.  
Schutzart IPX5.  
Isolierung Klasse F.  
Einphasenmotor mit eingebautem Thermoschutz.  
Kontinuierlicher Betrieb.

## Einsatzbereich

Maximale Wassertemperatur 40 °C.



Laufräder aus Edelstahl



Selbstansaugend bis zu 9m



Leichte Wartung



Leise



Druck bis zu 55 m



Durchflussmenge bis zu 120 l/min

## Elektrische und Hydraulische Leistungstabelle

Modell	I [A]			P1 [kW]		P2		c [μF]	l/min	15	30	45	60	75	90	105	120	Artikelnummer		
	1~ 230V	3~ 230V	3~ 400V	1~	3~	[kW]	[HP]											1-230V	3-230V/400V	
Tecno 25 3	5,5	-	-	1,2	-	0,75	1	16												
Tecno 25 4	6,8	4,3	2,5	1,5	1,4	0,9	1,2	16												
Tecno 25 5	7,4	5,2	3	1,7	1,7	1,1	1,5	30												

## Kennlinie bei 2.900 U/min

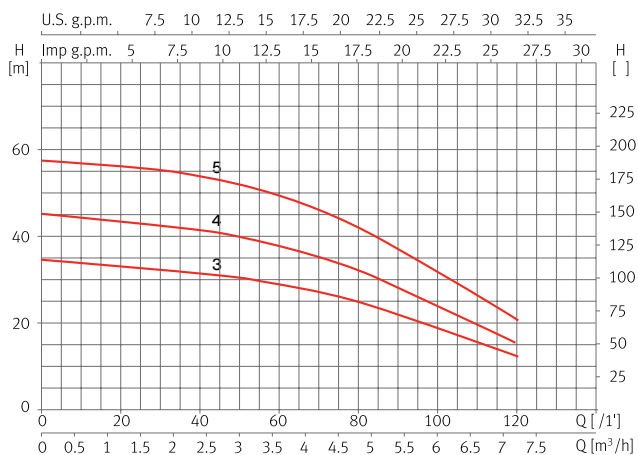

## Maße und Gewicht

Modell	A	B	C	D	E	F	G	H	I	J	K	Kg
Tecno 25 3	190	107	250	267	190	148	196	88	9	1"	1"	11,5
Tecno 25 4	216	107	276	267	190	148	196	88	9	1"	1"	12,5
Tecno 25 5	242	107	303	288	190	148	196	88	9	1"	1"	14,5

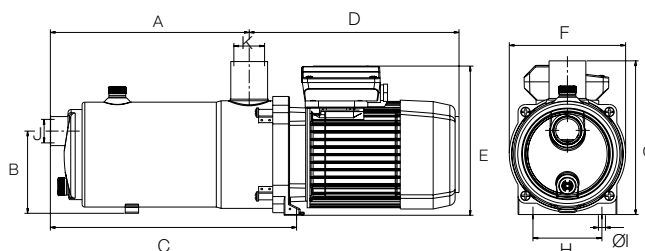

## Mehrstufige Kreiselpumpe für die Wasserversorgung

### Anwendung

Förderung von sauberem Wasser für Haushalt, Industrie, Landwirtschaft und Gartenbau. Leiser Betrieb.

### Werkstoffe

Druckmantel und Laufräder aus AISI 304.  
Pumpenwelle aus AISI 420.  
Leiträder aus Technopolymere.  
Saug- und Druckgehäuse aus Gusseisen mit Kataphoresebeschichtung.  
Gleitringdichtung.  
Motorgehäuse aus Aluminium.  
O-Ringe aus NBR/EPDM.

### Ausstattung

Ohne Kabel.  
Ovale Gegenflansche DIN 2558 und Dichtungen inklusive.

### Motor

Asynchron 2-polig.  
Schutzart IPX5.  
Isolierung Klasse F.  
Einphasenmotor mit eingebautem Thermoschutz.  
Kontinuierlicher Betrieb.

### Einsatzbereich

Maximale Wassertemperatur 40 °C.



Laufräder aus Edelstahl



Leichte Wartung



Leise



Druck bis zu 70 m



Durchflussmenge bis zu 85 l/min

## Elektrische und Hydraulische Leistungstabelle

Modell	I [A]			P1 [kW]		P2		c [μF]	l/min	8	17	25	33	42	58	75	85	Artikelnummer	
	1~230V	3~230V	3~400V	1~	3~	[kW]	[HP]											1-230V	3-230V/400V
Multi 25 4	5,5	3,6	2,1	1,2	1,1	0,75	1	16	mvc	0,5	1,0	1,5	2,0	2,5	3,5	4,5	5,1	134927	134930
Multi 25 5	6,4	4,2	2,5	1,4	1,3	0,9	1,2	16		0,5	1,0	1,5	2,0	2,5	3,5	4,5	5,1	134928	134931

## Kennlinie bei 2.900 U/min

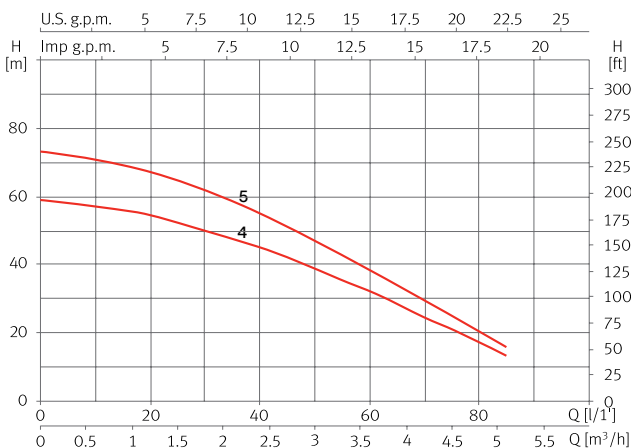

## Maße und Gewicht

Modell	A	B	C	D	E	F	G	H	I	J	K	Kg
Multi 25 4	420	205	170	42	203	191	1 1/4"	1 1/4"	125	125	240	16,5
Multi 25 5	442	226	170	42	203	191	1 1/4"	1 1/4"	125	125	240	17,6

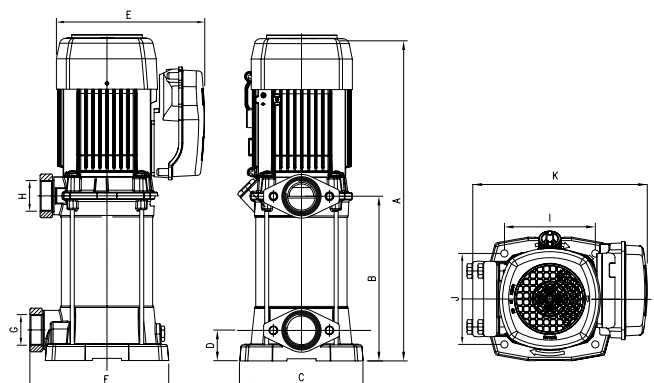

## Mehrstufige Kreiselpumpe für die Wasserversorgung

### Anwendung

Förderung von sauberem Wasser für Haushalt, Industrie, Landwirtschaft und Gartenbau. Leiser Betrieb. Normalsaugend.

### Werkstoffe

Druckmantel und Laufräder aus AISI 304.  
Pumpenwelle aus AISI 420.  
Leiträder aus Technopolymer.  
Saug- und Druckgehäuse aus Gusseisen mit Kataphoresebeschichtung.  
Gleitringdichtung.  
Motorgehäuse aus Aluminium.  
O-Ringe aus NBR/EPDM.

### Ausstattung

Ohne Kabel.  
Ovale Gegenflansche DIN 2558 und Dichtungen inklusive.

### Motor

Asynchron 2-polig.  
Schutzart IPX5.  
Isolierung Klasse F.  
Einphasenmotor mit eingebautem Thermoschutz.  
Kontinuierlicher Betrieb.

### Einsatzbereich

Maximale Wassertemperatur 40 °C.



Laufräder aus Edelstahl



Leichte Wartung



Leise



Druck bis zu 135 m



Durchflussmenge bis zu 175 l/min

## Elektrische und Hydraulische Leistungstabelle

Modell	I [A]			P1 [kW]		P2		c [µF]	l/min									Artikelnummer		
	1-230V	3-230V	3-400V	1~	3~	[kW]	[HP]			m <sup>3</sup> /h	17	33	50	75	100	125	150	175	1-230V	3-230V/400V
											17	33	50	75	100	125	150	175		
Multi 35 3	6,7	4,5	2,6	1,5	1,4	0,75	1	30	mwc	39	37	35	31	27	21	15	7	129334	129338	
Multi 35 4	8,4	5,3	3,1	1,8	1,8	1,1	1,5	30		54	51	48	44	37	29	21	12	129335	129339	
Multi 35 5	10,2	6,9	4	2,3	2,2	1,5	2	30		65	63	60	54	46	36	26	15	129336	129340	
Multi 35 6	-	8,3	4,8	-	2,7	2,2	3	-		82	80	76	69	61	49	37	23	-	129341	
Multi 35 8	-	11,9	6,5	-	3,6	3	4	-		108	105	101	93	85	70	53	35	-	129342	
Multi 35 10	-	15,4	8,9	-	4,9	4	5,5	-		134	130	125	117	105	90	70	47	-	129337	

## Kennlinie bei 2.900 U/min

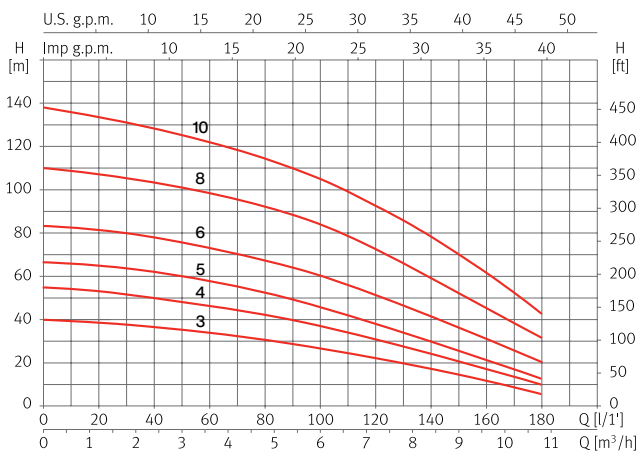

## Maße und Gewicht

Modell	A	B	C	D	E	F	G	H	I	Kg
Multi 35 3	487	202	184	220	37	133	254	1 1/2"	1 1/4"	21,4
Multi 35 4	512	226	184	220	37	133	254	1 1/2"	1 1/4"	23,2/21,5
Multi 35 5	536	251	184	220	37	133	254	1 1/2"	1 1/4"	25,1/22,7
Multi 35 6	561	275	184	220	37	133	254	1 1/2"	1 1/4"	25,7
Multi 35 8	658	323	184	236	37	133	244	1 1/2"	1 1/4"	32,6
Multi 35 10	708	373	184	236	37	133	244	1 1/2"	1 1/4"	39,4

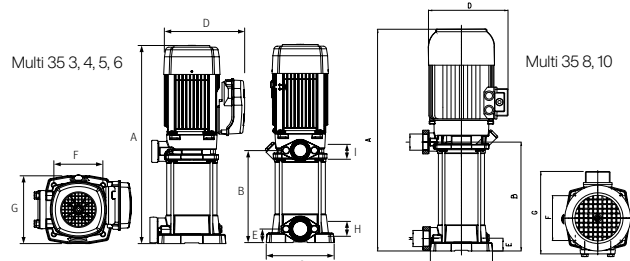

# Multi 55 Wasserversorgung | Vertikale Kreiselpumpen



## Mehrstufige Kreiselpumpe für die Wasserversorgung

### Anwendung

Förderung von sauberem Wasser für Haushalt, Industrie, Landwirtschaft und Gartenbau. Leiser Betrieb.

### Werkstoffe

Druckmantel und Laufräder aus AISI 304.  
Pumpenwelle aus AISI 420.  
Leiträder aus Technopolymere.  
Saug- und Druckgehäuse aus Gusseisen mit Kataphoresebeschichtung.  
Gleitringdichtung.  
Motorgehäuse aus Aluminium.  
O-Ringe aus NBR/EPDM.

### Ausstattung

Ohne Kabel.  
Ovale Gegenflansche DIN 2558 und Dichtungen inklusive.

### Motor

Asynchron 2-polig.  
Schutzart IPX5.  
Isolierung Klasse F.  
Einphasenmotor mit eingebautem Thermoschutz.  
Kontinuierlicher Betrieb.

### Einsatzbereich

Maximale Wassertemperatur 40 °C.



Laufräder aus Edelstahl



Leichte Wartung



Leise



Druck bis zu 90 m



Durchflussmenge bis zu 300 l/min

## Elektrische und Hydraulische Leistungstabelle

Modell	I [A]			P1 [kW]		P2		c [µF]	l/min m³/h	20	50	75	100	150	200	250	300	Artikelnummer	
	1~230V	3~230V	3~400V	1~	3~	[kW]	[HP]			1,2	3,0	4,5	6,0	9,0	12	15	18	1-230V	3-230V/400V
Multi 55 3	9,6	6,6	3,8	2,1	2,1	1,5	2	30	n/mc	37	35	33	31	28	24	18	10	131483	131484
Multi 55 4	-	8,3	4,8	-	2,8	2,2	3	-		50	47	45	43	39	33	26	16	-	131485
Multi 55 6	-	12,1	7	-	4,2	3	4	-		77	73	70	66	60	52	43	29	-	131486
Multi 55 7	-	15,6	9	-	4,9	4	5,5	-		90	86	82	78	70	60	50	35	-	131487

## Kennlinie bei 2.900 U/min

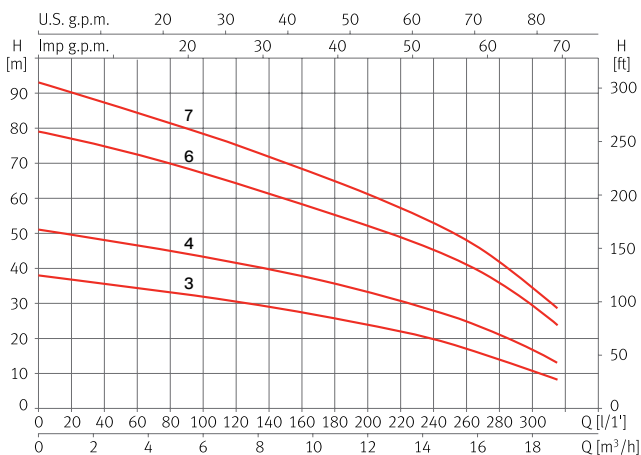

## Maße und Gewicht

Modell	A	B	C	D	E	F	G	H	I	Kg
Multi 55 3	531	245	184	235,5	37	133	245	1½"	1¼"	25,7/23,3
Multi 55 4	571	285	184	235,5	37	133	245	1½"	1¼"	26,6
Multi 55 6	696	362	184	235,5	37	133	275	1½"	1¼"	35,4
Multi 55 7	736	402	184	235,5	37	133	275	1½"	1¼"	39,7

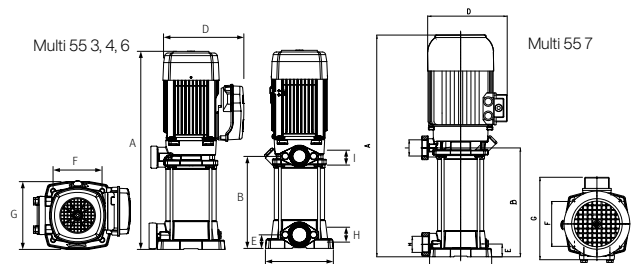

## Mehrstufige Inline-Kreiselpumpe für die Wasserversorgung

### Anwendung

Förderung von sauberem Wasser für Haushalt, Industrie, Landwirtschaft und Gartenbau.

### Werkstoffe

Druckmantel und Laufräder aus AISI 304.  
Pumpenwelle aus AISI 420.  
Leiträder aus Technopolymer.  
Saug- und Druckgehäuse sowie Kupplung aus Gusseisen.  
Gleitringdichtung.  
Motorgehäuse aus Aluminium.  
O-Ringe aus NBR/EPDM.

### Ausstattung

Ohne Kabel.  
Gegenflansche und Dichtungen enthalten.  
Motor mit V18-Flansch C (IEC-Norm).  
Motor- und Pumpenwelle lösbar mit Kupplung verbunden.

### Motor

Asynchron 2-polig.  
Schutzart IPX4.  
Isolierung Klasse F.  
Kontinuierlicher Betrieb.

### Einsatzbereich

Maximale Wassertemperatur 40 °C.



Laufräder aus Edelstahl



Inline-Anschluss



Druck bis zu 135 m



Durchflussmenge bis zu 225 l/min

### Elektrische und Hydraulische Leistungstabelle

Modell	I [A]			P1 [kW]	P2		l/min	Artikelnummer													
	3~ 230V	3~ 400V	3~ 692V	3~	[kW]	[HP]		0	50	100	125	150	175	200	225	3~230V/400V	3~400V/692V				
VE 94 6	6,7	3,9	-	2,3	1,5	2	mwc	0,0	3,0	6,0	7,5	9,0	10,5	12	13,5	97746	-				
VE 94 8	8,9	5,2	-	3	2,2	3		7,7	7,3	6,3	5,6	4,9	4,0	3,0	1,8	97759	-				
VE 94 10	11,7	6,8	-	3,9	3	4		9,5	9,1	8,1	7,2	6,2	5,0	3,6	2,2	97710	-				
VE 94 11	12,4	7,2	-	4,4	3	4		10,8	10,2	9,1	8,2	7,0	5,6	4,2	2,6	97717	-				
VE 94 13	-	8,6	5	5	4	5,5		12,5	12,0	10,7	9,7	8,5	6,8	5,1	3,2	-	97726				
VE 94 14	-	9,4	5,4	5,5	5,5	7,5		13,5	12,9	11,8	10,9	9,5	7,7	5,7	3,5	-	97729				

### Kennlinie bei 2.900 U/min

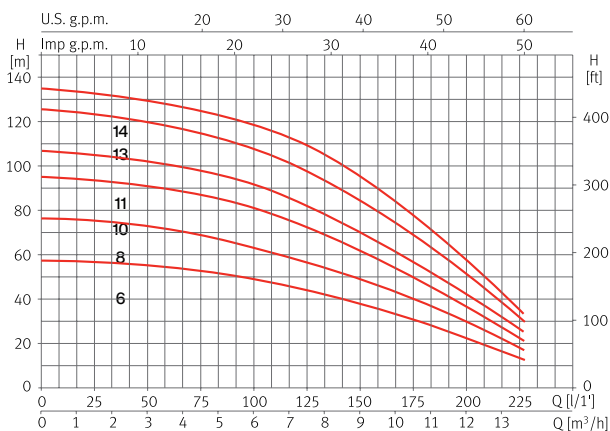

### Maße und Gewicht

Modell	A	B	C	D	E	F	G	Kg
VE 94 6	486	738	176	127	200	190	155	35
VE 94 8	563	838	176	127	200	190	155	47
VE 94 10	666	974	194	138	280	190	155	61
VE 94 11	703	1010	194	138	280	190	155	62
VE 94 13	780	1086	194	138	280	190	155	68
VE 94 14	816	1134	220	146	280	190	155	76

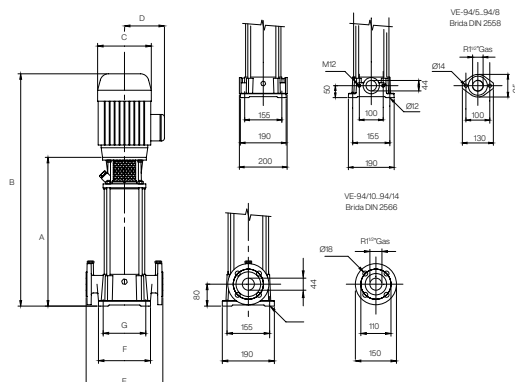

## Mehrstufige Inline-Kreiselpumpe für die Wasserversorgung

### Anwendung

Förderung von sauberem Wasser für Haushalt, Industrie, Landwirtschaft und Gartenbau.

### Werkstoffe

Druckmantel und Laufräder aus AISI 304.  
Pumpenwelle aus AISI 420.  
Leiträder aus Technopolymer.  
Saug- und Druckgehäuse sowie Motor-Kupplung aus Gusseisen.  
Gleitringdichtung.  
Motorgehäuse aus Aluminium.  
O-Ringe aus NBR/EPDM.

### Ausstattung

Ohne Kabel.  
Gegenflansche und Dichtungen enthalten.  
Motor mit V1-Flansch FF (IEC-Norm).  
Pumpen- und Motorwelle lösbar mit Kupplung verbunden.

### Motor

Asynchron 2-polig.  
Schutzart IPX4.  
Isolierung Klasse F.  
Kontinuierlicher Betrieb.

### Einsatzbereich

Maximale Wassertemperatur 40 °C.



Laufräder aus Edelstahl



Inline-Anschluss



Druck bis zu 160 m



Durchflussmenge bis zu 450 l/min

### Elektrische und Hydraulische Leistungstabelle

Modell	I [A]			P1 [kW]	P2		l/min	mwc								Artikelnummer	
	3~230V	3~400V	3~692V	3~	[kW]	[HP]		m³/h	0	65	130	195	260	325	390	455	3~230V/400V
VE 1212	-	6	-	3	3	4	33	33	32	31	28	25	20	14	203425	-	
VE 1213	-	7	4	4,2	4	5,5	50	49	48	46	42	37	31	21	203426	203427	
VE 1214	-	10,1	5,8	5,5	5,5	7,5	66	66	64	61	57	50	41	29	203428	203429	
VE 1215	-	11,8	7,7	6,8	5,5	7,5	83	82	80	77	71	62	51	36	203430	203431	
VE 1216	-	14,6	8,5	7,8	7,5	10	100	99	96	92	85	75	61	43	-	203433	
VE 1217	-	16,5	9,5	9,2	9,2	12,5	116	115	112	107	99	87	71	50	-	203434	
VE 1218	-	19,5	11,3	10,6	11	15	133	132	128	123	113	100	81	57	-	203435	
VE 1219	-	21	12,2	13,8	15	20	150	148	145	138	127	112	92	64	-	203436	
VE 12110	-	23	13,3	15	15	20	166	165	161	153	141	125	102	71	-	203437	

### Kennlinie bei 2.900 U/min

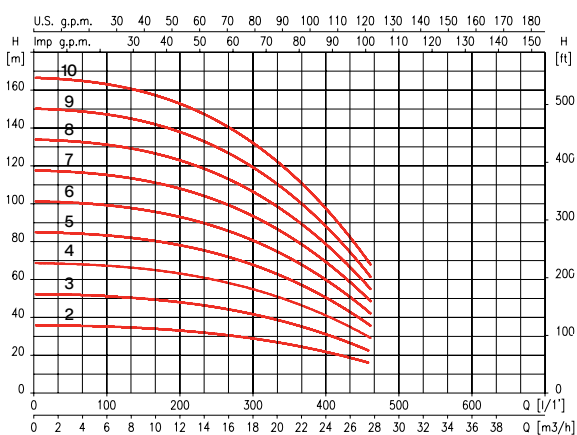

### Maße und Gewicht

Modell	A	B	C	D	E	F	G	Kg
VE 1212	470	776	195	140	300	210	130	73
VE 1213	522	847	195	140	300	210	130	80
VE 1214	574	943	220	182	300	210	130	97
VE 1215	626	995	220	182	300	210	130	99
VE 1216	678	1085	220	182	300	210	130	107
VE 1217	730	1137	220	182	300	210	130	115
VE 1218	782	1189	220	182	300	210	130	121
VE 1219	834	1241	220	182	300	210	130	187
VE 12110	886	1293	220	182	300	210	130	226

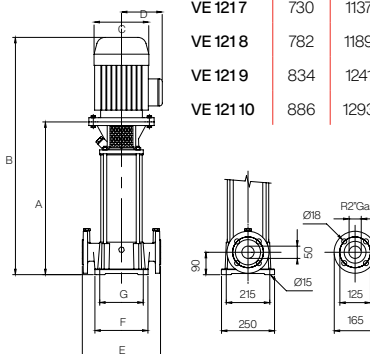

# Multi VS 05 Wasserversorgung | Vertikale Kreiselpumpen



Mehrstufige Inline-Kreiselpumpe für die Wasserversorgung, 100% Edelstahl

## Anwendung

Förderung von sauberem Wasser für Haushalt, Industrie, Landwirtschaft und Gartenbau.

## Werkstoffe

Druckmantel, Saug- und Druckgehäuse, Leiträder und Laufräder aus AISI 304. Pumpenwelle aus AISI 420. Gleitringdichtung. Motorgehäuse aus Aluminium. O-Ringe aus FPM.

## Ausstattung

Kein Kabel. Gegenflansche nicht enthalten. Motor mit V18-Flansch C (IEC-Norm).

## Motor

Asynchron 2-polig. Schutzart IPX4. Isolierung Klasse F. Kontinuierlicher Betrieb.

## Einsatzbereich

Maximale Wassertemperatur 120 °C.



100%  
Edelstahl



Inline-  
Anschluss



Temperatur  
bis zu 120°



Druck bis  
zu 130 m



Durchflussmenge  
bis zu 140 l/min

## Elektrische und Hydraulische Leistungstabelle

Modell	Motor				Multi VS hydraulische daten										Artikelnummer
	I [A]		P2		l/min	0	42	50	67	83	100	117	133	142	
	3~230V	3~400V	[kW]	[HP]											
					m³/h	0	2,5	3	4	5	6	7	8	8,5	3~230V/400V
Multi VS 05 06	4,1	2,4	1,1	1,5	mwc	44	42	41	40	37	33	27	21	18	200128
Multi VS 05 09	5,5	3,2	1,5	2		67	64	63	60	55	49	41	31	27	200129
Multi VS 05 10	5,5	3,2	1,5	2		74	71	70	66	62	55	46	35	30	200130
Multi VS 05 11	5,5	3,2	1,5	2		82	78	77	73	68	61	51	39	33	200131
Multi VS 05 12	7,9	4,6	2,2	3		89	85	84	81	74	66	55	43	37	200132
Multi VS 05 14	7,9	4,6	2,2	3		104	100	98	93	87	77	65	51	43	200133
Multi VS 05 18	10	6,2	3	4		134	128	126	120	111	99	84	66	56	200134

## Kennlinie bei 2.900 U/min

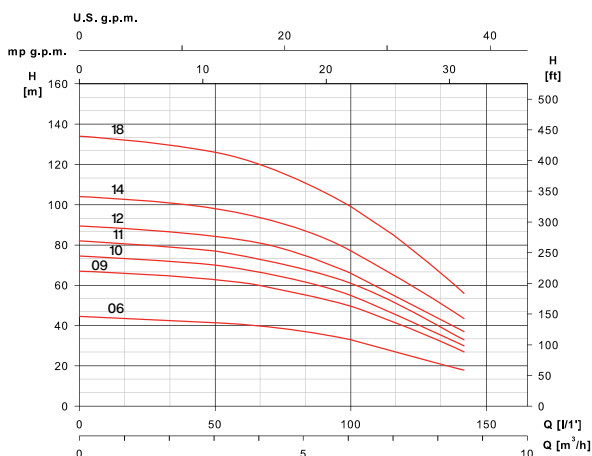

## Maße und Gewicht

Modell	Motor		Pumpe Multi VS		
	E1	E2	F1	F2	Kg
Multi VS 05 06	155	130	639	394	27
Multi VS 05 09	175	136	765	485	33
Multi VS 05 10	175	136	792	512	34
Multi VS 05 11	175	136	819	539	34
Multi VS 05 12	185	145	876	566	37
Multi VS 05 14	185	145	930	620	38
Multi VS 05 18	215	170	1058	738	50

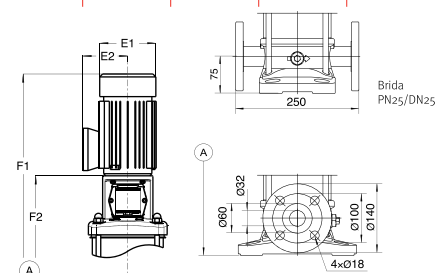

# Multi VS 10 Wasserversorgung | Vertikale Kreiselpumpen



Mehrstufige Inline-Kreiselpumpe für die Wasserversorgung, 100% Edelstahl

## Anwendung

Förderung von sauberem Wasser für Haushalt, Industrie, Landwirtschaft und Gartenbau.

## Werkstoffe

Druckmantel, Saug- und Druckgehäuse, Leiträder und Laufräder aus AISI 304. Pumpenwelle aus AISI 420. Gleitringdichtung. Motorgehäuse aus Aluminium. O-Ringe aus FPM.

## Ausstattung

Kein Kabel. Gegenflansche nicht enthalten. Motor mit V18-Flansch C (IEC-Norm).

## Motor

Asynchron 2-polig. Schutzart IPX4. Isolierung Klasse F. Kontinuierlicher Betrieb.

## Einsatzbereich

Maximale Wassertemperatur 120 °C.



100% Edelstahl



Inline-Anschluss



Temperatur bis zu 120°



Druck bis zu 140 m



Durchflussmenge bis zu 230 l/min

## Elektrische und Hydraulische Leistungstabelle

Modell	Motor					Multi VS hydraulische daten							Artikelnummer		
	I [A]			P2		l/min	0	83	100	133	167	200	233	3~230V/400V	3~400V/692V
	3~230V	3~400V	3~692V	[kW]	[HP]										
Multi VS 10 04	5,5	3,2	-	1,5	2	mwc	44	42	41	38	34	29	22	200136	-
Multi VS 10 06	7,9	4,6	-	2,2	3		67	63	62	58	52	44	34	200137	-
Multi VS 10 07	10	6,2	-	3	4		78	74	73	69	62	52	40	200138	-
Multi VS 10 08	10	6,2	-	3	4		90	85	84	79	71	60	46	200139	-
Multi VS 10 09	-	8,2	4,7	4	5,5		101	96	94	89	80	67	52	-	200140
Multi VS 10 11	-	8,2	4,7	4	5,5		124	118	115	108	98	84	64	-	200141
Multi VS 10 13	-	11,2	6,5	5,5	7,5		147	140	138	130	116	99	76	-	200142

## Kennlinie bei 2.900 U/min

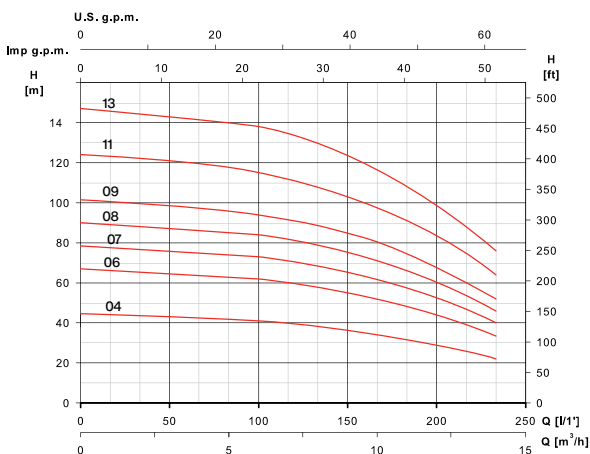

## Maße und Gewicht

Modell	Motor		Pumpe Multi VS		
	E1	E2	F1	F2	Kg
Multi VS 10 04	175	136	697	417	39
Multi VS 10 06	185	145	787	477	44
Multi VS 10 07	215	170	837	517	55
Multi VS 10 08	215	170	867	547	56
Multi VS 10 09	240	180	917	577	63
Multi VS 10 11	240	180	977	637	65
Multi VS 10 13	257	168	1165	775	86

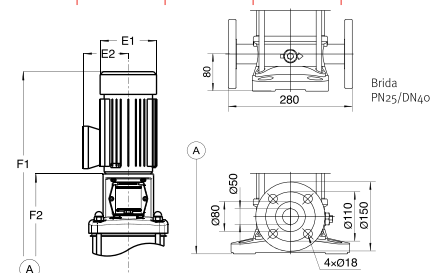

# Multi VS 15 Wasserversorgung | Vertikale Kreiselpumpen



Mehrstufige Inline-Kreiselpumpe für die Wasserversorgung, 100% Edelstahl

## Anwendung

Förderung von sauberem Wasser für Haushalt, Industrie, Landwirtschaft und Gartenbau.

## Werkstoffe

Druckmantel, Saug- und Druckgehäuse, Leiträder und Laufräder aus AISI 304. Pumpenwelle aus AISI 420. Gleitringdichtung. Motorgehäuse aus Aluminium. O-Ringe aus FPM.

## Ausstattung

Kein Kabel. Gegenflansch nicht enthalten. Motor mit V18-Flansch C (IEC-Norm). Für 11kW-Motor V1-Flansch FF (IEC-Norm).

## Motor

Asynchron 2-polig. Schutzart IPX4. Isolierung Klasse F. Kontinuierlicher Betrieb.

## Einsatzbereich

Maximale Wassertemperatur 120 °C.



100% Edelstahl



Inline-Anschluss



Temperatur bis zu 120°



Druck bis zu 160 m



Durchflussmenge bis zu 400 l/min

## Elektrische und Hydraulische Leistungstabelle

Modell	Motor					Multi VS hydraulische daten											Artikelnummer	
	I [A]			P2		l/min	0	200	233	250	267	300	333	367	400	3-230V/400V	3-400V/692V	
	3~230V	3~400V	3~692V	[kW]	[HP]													m³/h
Multi VS 15 03	10	6,2	-	3	4	mwc	40	36	35	34	34	32	29	25	21	200145	-	
Multi VS 15 05	-	8,2	4,7	4	5,5		65	61	59	58	57	53	48	42	36	-	200146	
Multi VS 15 06	-	11,2	6,5	5,5	7,5		82	73	71	69	67	63	58	52	43	-	200147	
Multi VS 15 07	-	11,2	6,5	5,5	7,5		96	86	83	81	79	74	68	61	51	-	200148	
Multi VS 15 09	-	15,4	8,9	7,5	10		124	111	108	106	103	96	88	78	67	-	200149	
Multi VS 15 12	-	21,6	12,5	11	15		166	149	145	142	138	129	117	104	90	-	200150	

## Kennlinie bei 2.900 U/min

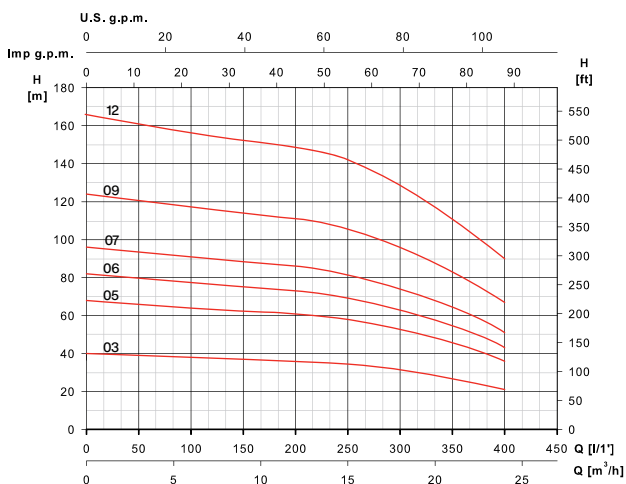

## Maße und Gewicht

Modell	Motor			Pumpe Multi VS		
	E1	E2	P	F1	F2	Kg
Multi VS 15 03	215	170	-	772	452	52
Multi VS 15 05	240	180	-	882	542	61
Multi VS 15 06	257	168	-	1055	665	83
Multi VS 15 07	257	168	-	1100	710	84
Multi VS 15 09	257	168	-	1190	800	92
Multi VS 15 12	314	261	300	1465	965	153

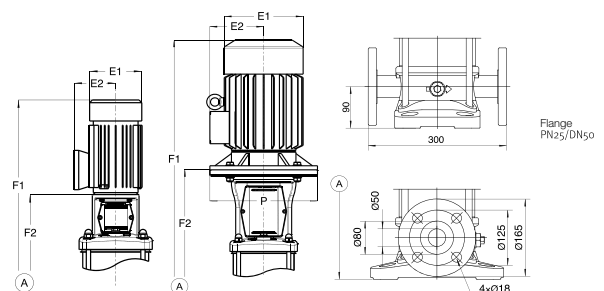

# Multi VS 20 Wasserversorgung | Vertikale Kreiselpumpen



Mehrstufige Inline-Kreiselpumpe für die Wasserversorgung, 100% Edelstahl

## Anwendung

Förderung von sauberem Wasser für Haushalt, Industrie, Landwirtschaft und Gartenbau.

## Werkstoffe

Druckmantel, Saug- und Druckgehäuse, Leiträder und Laufräder aus AISI 304. Pumpenwelle aus AISI 420. Gleitringdichtung. Motorgehäuse aus Aluminium. O-Ringe aus FPM.

## Ausstattung

Kein Kabel. Gegenflansche nicht enthalten. Motor mit V18-Flansch C (IEC-Norm). Für 11kW und 15kW Motor V1-Flansch FF (IEC-Norm).

## Motor

Asynchron 2-polig. Schutzart IPX4. Isolierung Klasse F. Kontinuierlicher Betrieb.

## Einsatzbereich

Maximale Wassertemperatur 120 °C.



100% Edelstahl



Inline-Anschluss



Temperatur bis zu 120°



Druck bis zu 170 m



Durchflussmenge bis zu 480 l/min

## Elektrische und Hydraulische Leistungstabelle

Modell	Motor				Multi VS hydraulische daten											Artikelnummer
	I [A]		P2		l/min	0	267	300	333	367	400	433	467	483		
	3~400V	3~692V	[kW]	[HP]											m³/h	
Multi VS 20 03	8,2	4,7	4	5,5	mwc	41	37	36	35	33	31	28	25	23	200152	
Multi VS 20 05	11,2	6,5	5,5	7,5		69	62	60	58	55	51	47	42	40	200153	
Multi VS 20 06	15,4	8,9	7,5	10		84	75	73	70	66	62	58	52	48	200154	
Multi VS 20 08	21,6	12,5	11	15		113	101	98	95	90	84	77	70	66	200155	
Multi VS 20 12	28,7	16,4	15	20		171	153	149	143	137	127	117	106	100	200156	

## Kennlinie bei 2.900 U/min

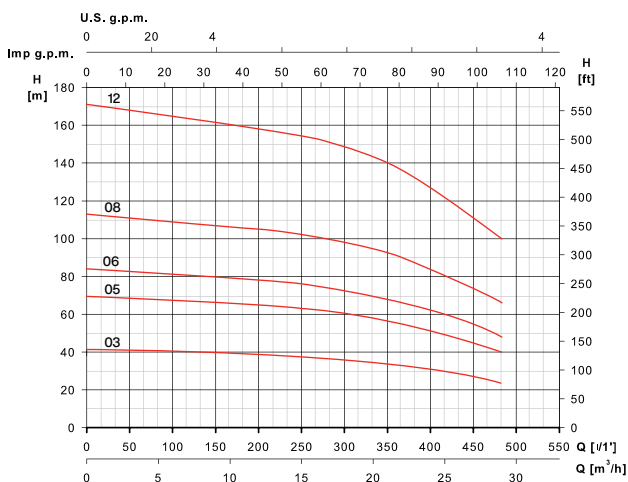

## Maße und Gewicht

Modell	Motor			Pumpe Multi VS		
	E1	E2	P	F1	F2	Kg
Multi VS 20 03	240	180	-	792	452	59
Multi VS 20 05	257	168	-	1010	620	83
Multi VS 20 06	257	168	-	1055	665	92
Multi VS 20 08	314	264	300	1285	785	160
Multi VS 20 12	314	261	350	1465	965	181

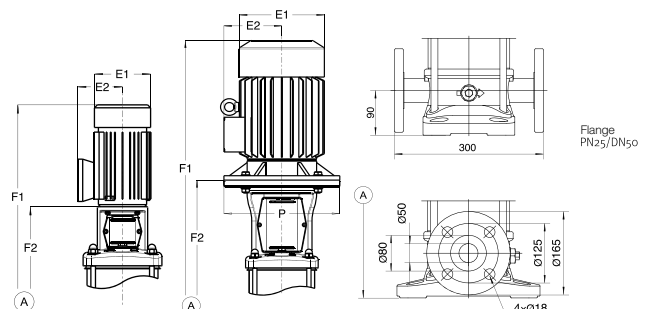



# Versorgung

## Druckerhöhung

---

Zuverlässiger  
Druck und  
Durchfluss  
dort, wo Sie  
ihn am meisten  
brauchen

Komfort und Druck werden  
durch die ständige Kontrolle  
und Steuerung des  
Wasserdurchflusses und des  
Drucks gewährleistet.

## Mehrstufige Kreiselpumpe für die Wasserversorgung

### Anwendung

Förderung von sauberem Wasser für Haushalt, Industrie, Landwirtschaft und Gartenbau. Leiser Betrieb. Normalsaugend bis zu 2 m.

### Werkstoffe

Druckmantel und Laufräder aus AISI 304.  
Pumpenwelle aus AISI 431.  
Leiträder aus Technopolymer.  
Saug- und Druckgehäuse aus Gusseisen mit Kataphoresebeschichtung.  
Gleitringdichtung.  
Motorgehäuse aus Aluminium.  
O-Ringe aus NBR/EPDM.

### Ausstattung

Kein Kabel.

### Motor

Asynchron 2-polig.  
Schutzart IPX5.  
Isolierung Klasse F.  
Einphasenmotor mit eingebautem Thermoschutz.  
Kontinuierlicher Betrieb.

### Einsatzbereich

Maximale Wassertemperatur 40 °C.



Laufräder aus Edelstahl



Hohe Leistung



Leichte Wartung



Leise



Best seller



Druck bis zu 50 m



Durchflussmenge bis zu 65 l/min

## Elektrische und Hydraulische Leistungstabelle

Modell	I [A]			P1 [kW]		P2		c [µF]	l/min	10	20	30	40	50	60	Artikelnummer	
	1~230V	3~230V	3~400V	1~	3~	[kW]	[HP]									1-230V	3-230V/400V
	m³/h		0,6	1,2	1,8	2,4	3,0									3,6	
Prisma 15 3	2,8	2,1	1,2	0,61	0,61	0,37	0,5	12	mwc	32	30	26	22	17	11	97141	97138
Prisma 15 4	3,6	2,3	1,3	0,79	0,79	0,55	0,75	12		43	39	35	27	22	14	97150	97148
Prisma 15 5	4,1	3,3	1,9	0,95	0,95	0,75	1	12		51	47	42	34	25	17	97159	97157

## Kennlinie bei 2.900 U/min

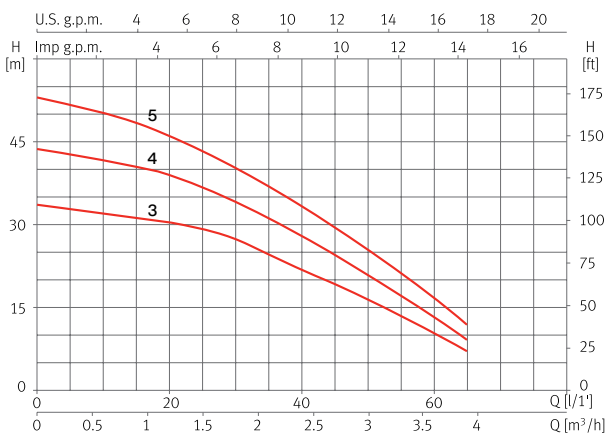

## Maße und Gewicht

Modell	A	B	C	D	E	F	G	H	I	J	Kg
Prisma 15 3	187	237	202	110	74	162	121	102	1"	1"	9,0
Prisma 15 4	211	261	202	110	74	162	121	102	1"	1"	9,7
Prisma 15 5	235	285	202	110	74	162	121	102	1"	1"	10,8

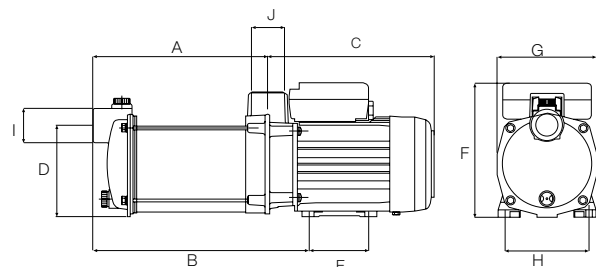

# Aspri 15 Wasserversorgung | Horizontale Kreiselpumpe



Mehrstufige Kreiselpumpe für die Wasserversorgung, selbstansaugend bis zu 9m

## Anwendung

Förderung von sauberem Wasser für Haushalt, Industrie, Landwirtschaft und Gartenbau. Leiser Betrieb.

## Werkstoffe

Druckmantel und Laufräder aus AISI 304.  
Pumpenwelle aus AISI 431.  
Leiträder aus Technopolymere.  
Saug- und Druckgehäuse aus Gusseisen mit Kataphoresebeschichtung oder Modell B in Messing  
Gleitringdichtung.  
Motorgehäuse aus Aluminium.  
O-Ringe aus NBR/EPDM.

## Ausstattung

Kein Kabel (Modell B mit 2m Kabel und Stecker Typ F).

## Motor

Asynchron 2-polig.  
Schutzart IPX5.  
Isolierung Klasse F.  
Einphasenmotor mit eingebautem Wärmeschutz.  
Kontinuierlicher Betrieb.

## Einsatzbereich

Maximale Wassertemperatur 40 °C.



Modell B



Laufräder aus Edelstahl



Selbstansaugend bis zu 9 m



Hohe Leistung



Leichte Wartung



Leise



Druck bis zu 50 m



Durchflussmenge bis zu 65 l/min

## Elektrische und Hydraulische Leistungstabelle

Modell	I [A]			P1 [kW]		P2		c [µF]	l/min	10	20	30	40	50	60	Artikelnummer			
	1-230V	3-230V	3-400V	1-	3-	[kW]	[HP]									m³/h	0,6	1,2	1,8
Aspri 15 3	2,8	2,1	1,2	0,61	0,61	0,37	0,5	12	mwc	32	30	26	22	17	11	96415	96419	96412	96413
Aspri 15 4	3,6	2,3	1,3	0,79	0,79	0,55	0,75	12		43	39	35	27	22	14	96423	96427	96421	96422
Aspri 15 5	4,1	3,3	1,9	0,95	0,95	0,75	1	12		51	47	42	34	25	17	96432	96436	96430	96431

## Kennlinie bei 2.900 U/min

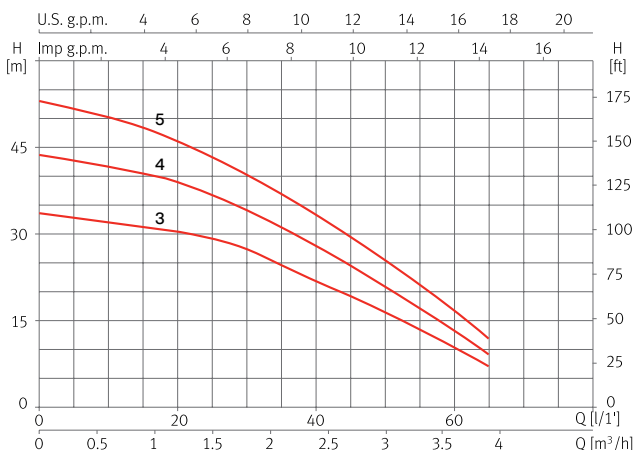

## Maße und Gewicht

Modell	A	B	C	D	E	F	G	H	I	J	Kg
Aspri 15 3	187	237	202	110	74	162	121	102	1"	1"	9,1
Aspri 15 4	211	261	202	110	74	162	121	102	1"	1"	9,7
Aspri 15 5	235	285	202	110	74	162	121	102	1"	1"	10,8

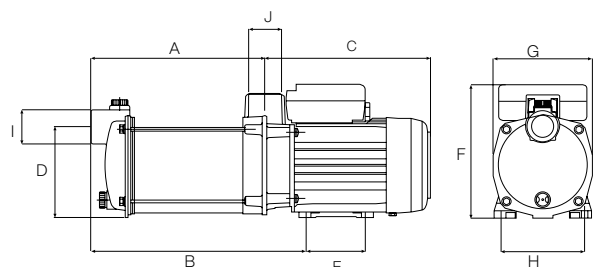

Mehrstufige Kreiselpumpe für die Wasserversorgung, selbstansaugend bis zu 9m

### Anwendung

Förderung von sauberem Wasser für Haushalt, Industrie, Landwirtschaft und Gartenbau.  
Leiser Betrieb.

### Werkstoffe

Pumpengehäuse und Laufräder aus AISI 304.  
Pumpenwelle aus AISI 431.  
Leiträder aus Technopolymer.  
Gleitringdichtung.  
Motorgehäuse aus Aluminium.  
O-Ringe aus NBR/EPDM.

### Ausstattung

Kein Kabel

### Motor

Asynchron 2-polig.  
Schutzart IPX5.  
Isolierung Klasse F.  
Einphasenmotor mit eingebautem Thermoschutz.  
Kontinuierlicher Betrieb.

### Einsatzbereich

Maximale Wassertemperatur 40 °C.



Laufräder aus Edelstahl



Selbstansaugend bis zu 9 m



Hohe Leistung



Leichte Wartung



Leise



Druck bis zu 50 m



Durchflussmenge bis zu 65 l/min

## Elektrische und Hydraulische Leistungstabelle

Modell	I [A]			P1 [kW]		P2		c [µF]	l/min	10	20	30	35	40	50	60	65	Artikelnummer	
	1~230V	3~230V	3~400V	1~	3~	[kW]	[HP]											1-230V	3-230V/400V
Tecno 15 3	2,8	2,1	1,2	0,61	0,61	0,37	0,5	12	mwc	32	30	26	24	22	17	11	7	97518	97515
Tecno 15 4	3,6	2,3	1,3	0,79	0,79	0,55	0,75	12		43	39	35	32	27	22	14	9	97520	97519
Tecno 15 5	4,1	3,3	1,9	0,95	0,95	0,75	1	12		51	47	42	38	34	25	17	12	97522	97521

## Kennlinie bei 2.900 U/min

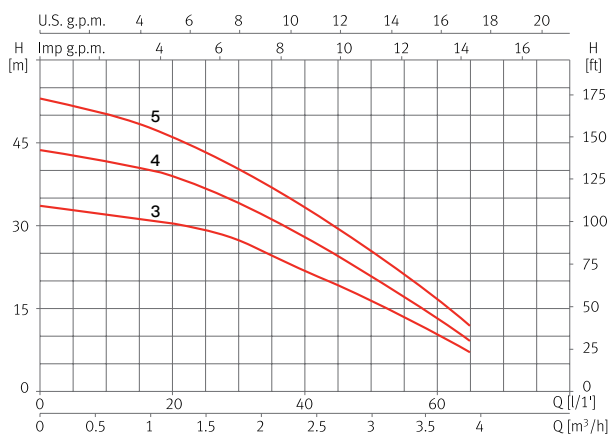

## Maße und Gewicht

Modell	A	B	C	D	E	F	G	H	I	J	K	Kg
Tecno 15 3	197	108	258	182	233	196	149	88	9	1"	1"	8,3
Tecno 15 4	221	108	281	182	233	196	149	88	9	1"	1"	8,8
Tecno 15 5	244	108	305	182	233	196	149	88	9	1"	1"	9,5

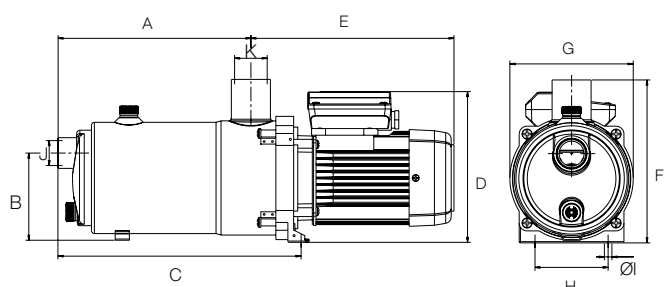

Schaltautomaten schalten die Pumpe bei Bedarf ein und aus

### Anwendung

Montiert an einer Pumpe, automatischer Start und Stopp je nach Wasserbedarf. Einstellbarer Startdruck Einsatzbereich von 1,5 bis 2,5 bar.

### Werkstoffe

Kunststoffteile aus Technopolymer. Interne Membrane aus EPDM.

### Ausstattung

Eingebautes Rückschlagventil.  
Inklusive Verschraubungen.  
Modell 2E mit Kabeln und Stecker Typ F.  
Trockenlaufschutz.  
Automatische Rückstellfunktion.



Trockenlaufschutz



Automatische Rückstellung



Start und Stopp je nach Wasserbedarf

### Elektrische und Hydraulische Leistungstabelle

Modell	I [A] max.	Hz	Schutz	Maximaler Druck	Start Druck	Differentialdruck	Anhaltedruck	Max. temp. [°C]	Ø Verbindung	Artikelnummer
										1-230V (Modell 2E)
Pressdrive AM	12	50/60	IP X5	10 bar	1,5 - 2,5 bar	≥ 0,7 bar	Max. given by the pumpe	40	1"	205334

### Maße und Gewicht

Modell	A	B	Kg
Pressdrive AM	281	134	1,5

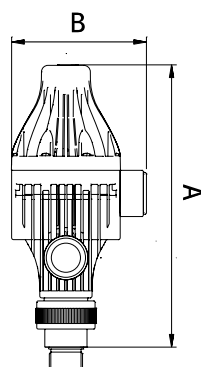

Schaltautomaten schalten die Pumpe bei Bedarf ein

### Anwendung

Montiert an einer Pumpe, automatischer Start und Stopp je nach Wasserbedarf. Einstellbarer Startdruck Einsatzbereich von 1,5 bis 2,5 bar.

### Werkstoffe

Kunststoffteile aus Technopolymer.  
Interne Membrane aus EPDM.

### Ausstattung

Eingebautes Rückschlagventil.  
Inklusive Verschraubungen.  
Modell 2E mit Kabeln und Stecker Typ F.  
Trockenlaufschutz.  
Automatische Rückstellfunktion.



Trockenlaufschutz



Automatische Rückstellung



Start und Stopp je nach Wasserbedarf

## Elektrische und Hydraulische Leistungstabelle

Modell	I [A] max.	Hz	Schutz	Maximaler Druck	Start Druck	Differentialdruck	Anhaltedruck	Max. temp. [°C]	Ø Verbindung	Artikelnummer
										1-230V (Modell 2E)
Pressdrive 05	12	50/60	IP X5	10 bar	1,5 - 2,5 bar	≥ 1 bar	Max. given by the pompe	40	1"	205328

## Maße und Gewicht

Modell	A	B	C	D	E	Kg
Pressdrive 05	213	155	1"	108	195	1,5

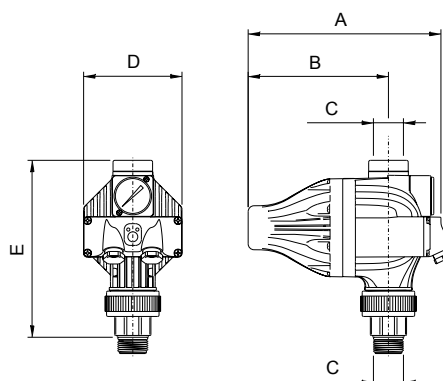

## Automatische Frequenzregelung

### Anwendung

Sie werden an einer Pumpe, einer Druckerhöhungsanlage oder an der Wand montiert und passen die Geschwindigkeit automatisch an, um den konstanten Druck und Durchfluss aufrechtzuerhalten, den eine Wohnung, ein Gebäude oder eine Anlage in jedem Moment erfordert.

### Werkstoffe

Gehäuse aus Aluminium.  
Frontabdeckung aus Technopolymer.

### Ausstattung und Merkmale

Schutzart IPX5.  
Maximale Umgebungstemperatur 40 °C.  
Luftgekühlter Motor.  
Maximal 4 Pumpen.  
USB-Anschluss für die Aktualisierung der Firmware des Geräts.  
Einstellbare Arbeitsfrequenz.  
Eingänge:  
- 1 analoger 4-20mA mit 24V DC Wasserversorgung.  
- 1 digitaler für den Niveauschalter.  
Ausgänge:  
- 1 Alarmsignal.  
- Potentialfreier Ausgang (FVC), maximal 1A, NA/NC Kontakte.  
Kommunikation serielle Schnittstelle RS 485.  
M22 mit 2m Kabel mit Stecker Typ F.  
T22 und T55 ohne Kabel.

### Schutzvorrichtungen

Trockenlaufschutz mit automatischer Rückstellung.  
Erkennung des Ausfalls eines Druckwandlers.  
Überstrom und Kurzschluss mit automatischer Rückstellung.  
Power Wasserversorgung Spannung mit automatischer Rückstellung.  
Interne Übertemperatur mit automatischer Rückstellung.  
Erdung und Motorphasenfehler.  
Kommunikationsfehler.



Drucksensor\*

Gerät zur digitalen Druckmessung

## Elektrische Leistungstabelle

Modell	Input				Output				Artikelnummer
	Stromquelle Spannung [V]	Leistung Frequenz [Hz]	Maximaler Motorstrom [A]	Empfohlener Leitungsschutz [A]	Maximale Motorleistung [kW]	Maximale Motorstrom [A]	Motorspannung [V]	Motorfrequenz [Hz]	
Speedrive V2 M22	1~ 220V	50/60	16	25	2,2	10	3~ 220V	50/60	203323
Speedrive V2 T22	3~ 440V	50/60	7	10	2,2	6	3~ 440V	50/60	205490
Speedrive V2 T55	3~ 440V	50/60	15	20	5,5	14	3~ 440V	50/60	203321

## Maße und Gewicht

Zubehör	Artikelnummer
Drucksensor 4- 20 mA 1/4 G 10 bar	176579
Wandhalterung	209380
Platine PCBA Modbus	214754

Modell	A	B	C	D	Kg
Speedrive V2 M22	178	71	207	207	3,4
Speedrive V2 T22	142	85	207	207	2,7
Speedrive V2 T55	142	85	207	207	2,7

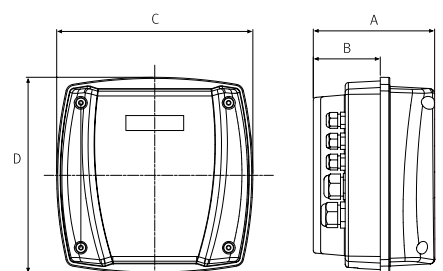

\*Drucksensor für Betrieb notwendig.

# HAUSWASSERWERK



Druckerhöhung mit automatischem Einschalten über den Druck und Ausschalten über Fördermenge und integriertem Trockenlaufschutz. Einfache Installation und Bedienung, keine Programmierung erforderlich. Wasser auffüllen, Stecker in die Dose und los geht's.



Automatisches Hauswasserwerk zur Druckerhöhung für Haus, Garten und Kleingewerbe.

Modell	Artikelnummer
Prisma 15 3 + PD H 230V	198404-02
Prisma 15 3 + PD V 230V	198404-05
Aspri 15 4 B + PD H 230V	198401-02
Aspri 15 4 B + PD V 230V	198401-05
Aspri 25 4 B + PD H 230V	198502-02
Aspri 25 4 B + PD V 230V	198502-05
Tecno 15 4 + PD H 230V	198801-02
Tecno 15 4 + PD V 230V	198801-05
Tecno 25 4 + PD H 230V	198901-02
Tecno 25 4 + PD V 230V	198901-05

## Selbstansaugendes, mehrstufiges Hauswasserwerk mit integriertem Trockenlaufschutz

### Anwendung

Automatisches Fördern von sauberem Wasser für Haushalt, Industrie, Landwirtschaft und Gartenbau.  
Leiser Betrieb.  
Selbstansaugend bis zu 9 m.  
Einschaltdruck 2 bar.

### Werkstoffe

Pumpengehäuse und Laufräder aus AISI 304.  
Pumpenwelle aus AISI 431.  
Leiträder aus Technopolymer.  
Gleitringdichtung.  
Motorgehäuse aus Aluminium.  
O-Ringe aus NBR/EPDM.

### Ausstattung

Eingebautes Rückschlagventil.  
2m Kabel mit Stecker Typ F.  
Trockenlaufschutz.  
Automatische Rückstellfunktion.

### Motor

Asynchron 2-polig.  
Schutzart IPX5.  
Isolierung der Klasse F.  
Eingebauter Thermoenschutz.  
Kontinuierlicher Betrieb.

### Einsatzbereich

Maximale Wassertemperatur 40 °C.

### Betrieb

Automatischer Start und Stopp in Abhängigkeit vom Wasserbedarf.



## Elektrische und Hydraulische Leistungstabelle

Modell	I [A]	P1 [kW]	P2		c [µF]	l/min m³/h	15	30	45	60	75	90	105	120	Artikelnummer
	1~ 230V	1~	[kW]	[HP]											
Tecnopres 15 4	3,5	0,79	0,55	0,75	12	mwc	40	35	24	14	-	-	-	-	97535
Tecnopres 15 5	4,1	0,95	0,75	1	12		48	42	29	17	-	-	-	-	97537
Tecnopres 25 4	6,8	1,5	0,9	1,2	16		43	42	40	37	33	28	22	15	97539
Tecnopres 25 5	7,4	1,7	1,1	1,5	30		56	55	53	48	43	37	29	20	97541

## Kennlinie bei 2.900 U/min

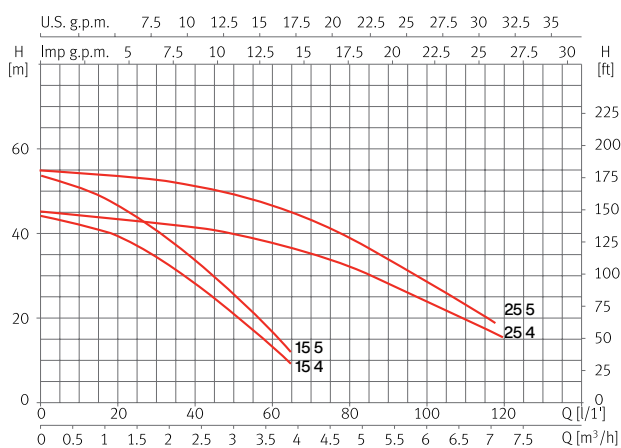

## Maße und Gewicht

Modell	A	B	C	D	E	F	G	H	DN	Kg
Tecnopres 15 4	196	108	256	197	245	216	149	88	1"	9,7
Tecnopres 15 5	219	108	280	197	245	216	149	88	1"	10,7
Tecnopres 25 4	216	108	277	206	268	216	149	88	1"	13,3
Tecnopres 25 5	243	108	303	206	290	216	149	88	1"	15,8

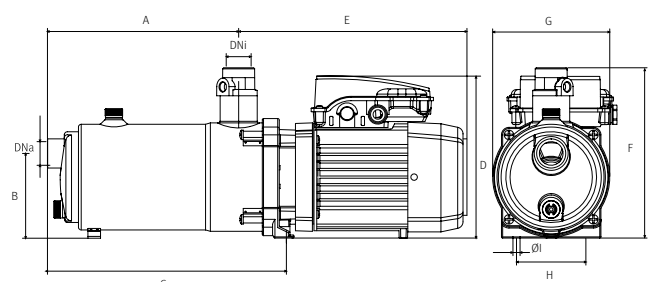

## Automatische mehrstufige Monoblock-Tauchpumpe für die Wasserversorgung

### Anwendung

Automatisches Fördern von sauberem Wasser für Haushalt, Industrie, Landwirtschaft und Gartenbau.  
Geeignet für offene Brunnen, Teiche und Tanks.  
Startdruck 2 bar.

### Motor

Asynchroner 2-Pol-Motor.  
Schutzart IPX8.  
Isolierung Klasse F.  
Kontinuierlicher Betrieb.  
Wassergekühlter Motor.  
Eingebauter Thermoschutz.

### Werkstoffe

Pumpengehäuse, Ansaug- und Druckstutzen, Filter und Laufräder aus AISI 304.  
Pumpenwelle aus AISI 431.  
Leiträder aus Technopolymer.  
Doppelte Gleitringdichtung.  
O-Ringe aus NBR/EPDM.

### Einsatzbereich

Maximale Wassertemperatur 40 °C.  
Maximale Eintauchtiefe 12 m.

### Betrieb

Automatischer Start und Stopp je nach Wasserbedarf.



### Ausstattung

Eingebautes Rückschlagventil.  
15m Kabel ohne Stecker.  
Interner Kondensator.  
Kitpress enthalten.  
Trockenlaufschutz.  
Automatische Rückstellfunktion.



Komplettsset



Plug&Play



Untertauchfähig



Start und Stopp je nach Wasserbedarf

### Elektrische und Hydraulische Leistungstabelle

Modell	I [A]	P1 [kW]	P2		c [µF]	l/min	10	20	30	40	50	60	65	Artikelnummer
	1~230V	1~	[kW]	[HP]			m³/h	0,6	1,2	1,8	2,4	3,0	3,6	
Acuapres 07S 4	4	0,8	0,55	0,75	12	mwc	41	37	32	26	19	10	6	209179
Acuapres 07S 6	6,2	1,2	0,9	1,2	12		60	55	47	37	26	15	9	210154

### Kennlinie bei 2.900 U/min

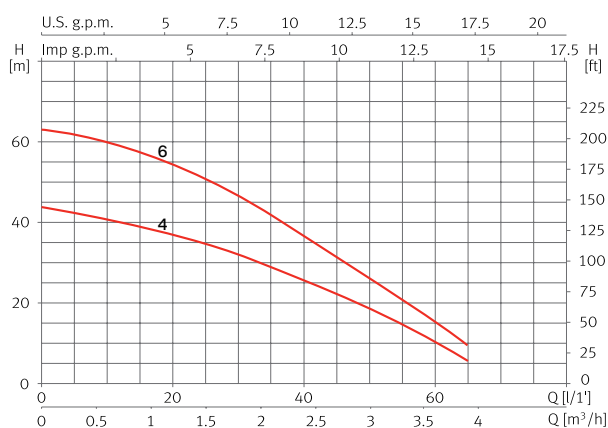

### Maße und Gewicht

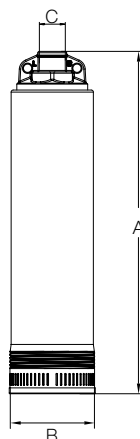

Modell	A	B	C	Kg
Acuapres 07S 4	502	125	1"	10,6
Acuapres 07S 6	569	125	1"	12,7



### Zubehör

Zubehör	Artikelnummer
5" Pumpenfuß zur schwimmenden Entn.	84000682

## Frequenzgeregeltes Hauswasserwerk

### Anwendung

Automatisches Fördern von sauberem Wasser für Haushalt, Industrie, Landwirtschaft und Gartenbau.  
Leiser Betrieb.  
Selbstansaugend bis zu 9m.  
Einstellbarer Arbeitsdruck  
Einsatzbereich von 1,5 bis 3,5 bar.

### Werkstoffe

Pumpengehäuse und Laufräder aus AISI 304.  
Pumpenwelle aus AISI 431.  
Leiträder aus Technopolymer.  
Gleitringdichtung.  
Motorgehäuse aus Aluminium.  
O-Ringe aus NBR/EPDM.

### Ausstattung

Eingebautes Rückschlagventil.  
Eingebauter Drucksensor.  
2m Kabel mit Stecker Typ F.  
Kit Press und Manometer enthalten.  
Trockenlaufschutz.  
Automatische Rückstellfunktion.

### Motor

Asynchron 2-polig.  
Schutzart IPX5.  
Isolierung der Klasse F.  
Eingebauter Thermoschutz.  
Kontinuierlicher Betrieb.

### Einsatzbereich

Maximale Wassertemperatur 40 °C.

### Betrieb

Variable Geschwindigkeit für konstanten Druck und Durchfluss in Gebäuden und Wohnungen.



Komplettsset



Plug&Play



Extrem leise



Konstanter Druck



Maximaler hydraulischer Komfort



Bis zu 5 Verbraucher gleichzeitig

## Elektrische und Hydraulische Leistungstabelle

Modell	I [A]	P1 [kW]	P2		c [µF]	l/min	5	10	30	45	50	Artikelnummer
	1~ 230V	1~	[kW]	[HP]		m³/h	0,3	0,6	1,8	2,7	3	
Tecnoplus 15 4	3,3	0,75	0,55	0,75	12	mwc	36	36	30	21	16,5	131059

### Kennlinie

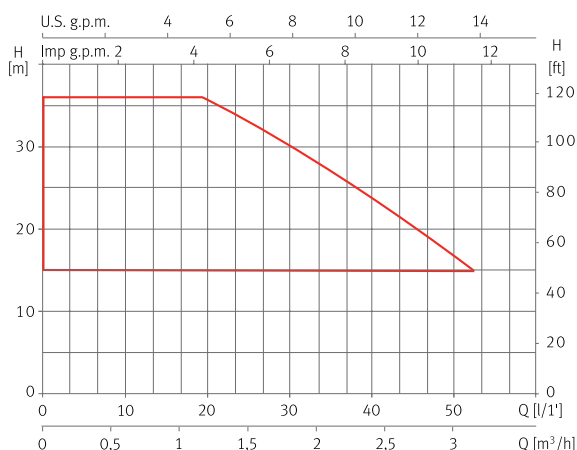

### Maße und Gewicht

Modell	A	B	C	D	E	F	G	H	J	K	L	M	Kg
Tecnoplus 15 4	439	108	261	200	216	241	254	88	243	196	1"	1"	11,7

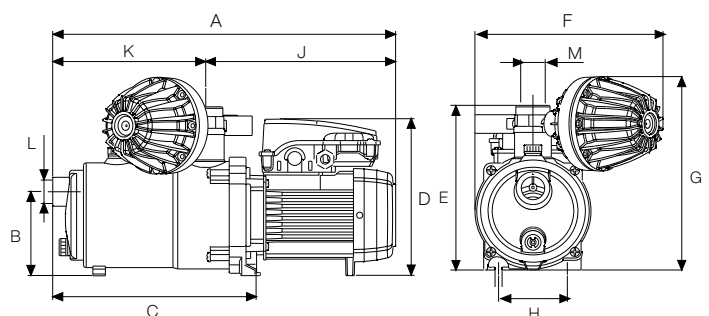

## Frequenzgeregeltes Hauswasserwerk

### Anwendung

Automatisches Fördern von sauberem Wasser für Haushalt, Industrie, Landwirtschaft und Gartenbau.  
Leiser Betrieb.  
Selbstansaugend bis zu 9m.  
Einstellbarer Arbeitsdruck  
Einsatzbereich von 1,5 bis 4 bar.

### Werkstoffe

Pumpenkörper und Laufräder aus AISI 304.  
Pumpenwelle aus AISI 431.  
Leiträder aus Technopolymer.  
Gleitringdichtung.  
Motorgehäuse aus Aluminium.  
O-Ringe aus NBR/EPDM.

### Ausstattung

Eingebautes Rückschlagventil.  
Eingebauter Drucksensor.  
2m Kabel mit Stecker Typ F.  
Kit Press und Manometer enthalten.  
Trockenlaufschutz.  
Automatische Rückstellfunktion.

### Motor

Asynchron 2-polig.  
Schutzart IPX5.  
Isolierung der Klasse F.  
Eingebauter Thermoschutz.  
Kontinuierlicher Betrieb.

### Einsatzbereich

Maximale Wassertemperatur 40 °C.

### Betrieb

Variable Geschwindigkeit für konstanten Druck und Durchfluss in Gebäuden und Wohnungen.



Komplettsset



Plug&Play



Extrem leise



Konstanter Druck



Maximaler hydraulischer Komfort



Bis zu 12 Verbraucher gleichzeitig

## Elektrische und Hydraulische Leistungstabelle

Modell	I [A]	P1 [kW]	P2		l/min	45	60	75	90	110	Artikelnummer
	1-230V	1~	[kW]	[HP]							
Tecnoplus 25 4	8,8	14	0,9	12	mwc	40	37	33	25	19	167577

## Kennlinie

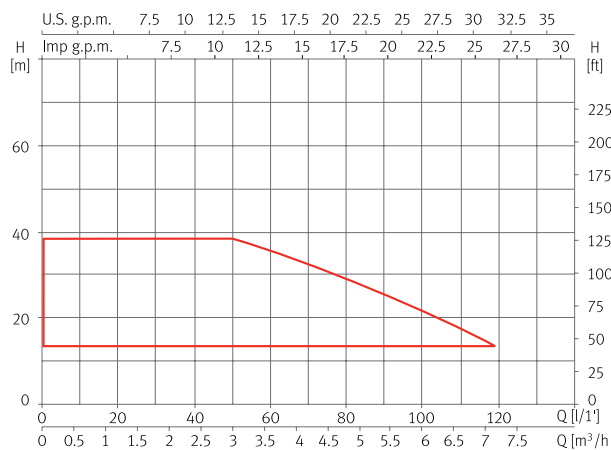

## Maße und Gewicht

Modell	A	B	C	D	E	F/G	H	I	J	K	L	Kg
Tecnoplus 25 4	278	221	468	107	190	1"	149	216	88	Ø9	254	14,2

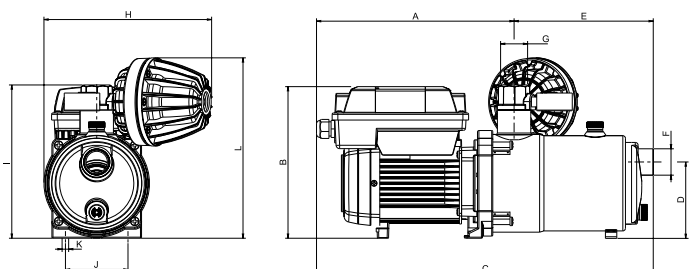



Variable Geschwindigkeit.  
**Unübertroffene Leistung.**

Entdecken Sie unsere frequenzgeregelten Druckerhöhungsanlagen mit variabler Drehzahl, eine robuste und effiziente Lösung für eine konstante Wasserversorgung in Wohn-, Gewerbe-, Industrie- und landwirtschaftlichen Bewässerungsanwendungen.

## Automatische Druckerhöhungsanlage mit variabler Geschwindigkeit für die Wasserversorgung

### Anwendung

Automatisches Fördern von sauberem Wasser für Haushalt, Industrie, Landwirtschaft und Gartenbau. Einstellbarer Arbeitsdruck.

### Werkstoffe

#### Multi:

Druckmantel und Laufräder aus AISI 304. Pumpenwelle aus AISI 420. Leiträder aus Technopolymer. Saug- und Druckgehäuse aus Gusseisen mit Kataphoresebeschichtung. Gleitringdichtung. Motorgehäuse aus Aluminium. O-Ringe aus NBR/EPDM. Druckseitige Verrohrung: AISI 304. Ventile und Armaturen: Messing.

### Ausstattung inklusive

Pumpe. Speedrive V2. Drucksammelrohr. Schalttafel. Kugelhähne. Armaturen. Rückschlagventile. Druckbehälter (20 l). Drucksensor. Grundplatte in Stahl, pulverbeschichtet

### Motor

Asynchron 2-polig. Schutzart IPX5. Isolierung Klasse F. Kontinuierlicher Betrieb.

### Einsatzbereich

Maximale Wassertemperatur 40 °C.

### Funktionen und Schutzvorrichtungen

Trockenlaufschutz mit automatischer Rückstellfunktion. Erkennung des Ausfalls eines Drucksensors. Automatische Rückstellung bei:  
 - Überstrom und Kurzschluss  
 - Stromversorgungsspannung  
 - interne Übertemperatur.  
 Erdung und Motorphasenfehler. Kommunikationsfehler.

### Betrieb

Variable Drehzahl für konstanten Druck und Durchfluss in Gebäuden und Wohnungen.



Komplettsset



Plug&Play



Extrem leise



Konstanter Druck



Maximaler hydraulischer Komfort



Privater, gewerblicher und landwirtschaftlicher Gebrauch

### Elektrische und Hydraulische Leistungstabelle

Modell	Maximale Förderhöhe [m]	Maximaler Durchfluss [m³/h]	P2 [kW]	Speedrive V2	Ø Pumpe		Ø Auslasskrümmmer	Artikelnummer	
					Absaugung	Entladung		1-230V	3-400V
CKE 1 Multi 25 4	59	5	0,75	M22/T22	1 1/4"	1 1/4"	2"	176824	176450
CKE 1 Multi 25 5	74	5	0,9	M22/T22	1 1/4"	1 1/4"	2"	176826	176825
CKE 1 Multi 35 4	55	10,5	1,1	M22/T22	1 1/2"	1 1/4"	2"	176828	176827
CKE 1 Multi 35 5	67	10,5	1,5	M22/T22	1 1/2"	1 1/4"	2"	176830	176829
CKE 1 Multi 35 6	83	10,5	2,2	M22/T22	1 1/2"	1 1/4"	2"	205264	176831
CKE 1 Multi 35 8	110	10,5	3	T55	1 1/2"	1 1/4"	2"	-	176832
CKE 1 Multi 55 4	51	18	2,2	T22	1 1/2"	1 1/4"	2"	-	176835
CKE 1 Multi 55 6	79	18	3	T55	1 1/2"	1 1/4"	2"	-	176836
CKE 1 Multi 55 7	93	18	4	T55	1 1/2"	1 1/4"	2"	-	176837

### Maße und Gewicht

Modell	A	B	C	Kg
CKE 1 Multi 25	400	450	1150	40
CKE 1 Multi 35	400	500	1200	50/55
CKE 1 Multi 55	400	550	1250	55/60

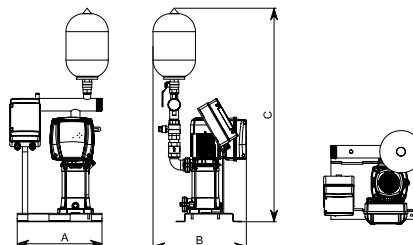

## Automatische Druckerhöhungsanlage mit variabler Geschwindigkeit für die Wasserversorgung

### Anwendung

Automatisches Fördern von sauberem Wasser für Haushalt, Industrie, Landwirtschaft und Gartenbau. Einstellbarer Arbeitsdruck.

### Werkstoffe

#### Multi und VE:

Druckmantel und Laufräder aus AISI 304. Pumpenwelle aus AISI 420. Leiträder aus Technopolymer. Saug- und Druckgehäuse aus Gusseisen mit Kataphoresebeschichtung. Gleitringdichtung. Motorgehäuse aus Aluminium. O-Ringe aus NBR/EPDM.

#### Multi VS:

Pumpengehäuse, Saug- und Druckstutzen, Leiträder und Laufräder aus AISI 304. Gleitringdichtung. Motorgehäuse aus Aluminium. O-Ringe aus FPM. Druckseitige Verrohrung: AISI 304. Ventile und Armaturen: Messing.

### Ausstattung inklusive

Pumpe (x2). Geschwindigkeitsantrieb V2 (2 Stück). Drucksammelrohr. Modell ASP mit Ansaugverrohrung. Schalttafel. Kugelhähne. Verschraubungen. Rückschlagventile. Druckbehälter (20l). Drucksensor. Grundplatte in Stahl, pulverbeschichtet

### Motor

Asynchron 2-polig. Schutzart IPX5. Isolierung Klasse F. Kontinuierlicher Betrieb.

### Einsatzbereich

Maximale Wassertemperatur: CKE mit Multi und VE 40 °C. CKE mit Multi VS 120 °C.

### Funktionen und Schutzvorrichtungen

Trockenlaufschutz mit automatischer Rückstellfunktion. Erkennung des Ausfalls des Drucksensors. Automatische Rückstellung bei:  
- Überstrom und Kurzschluss  
- Stromversorgungsspannung  
- interne Übertemperatur. Erdung und Motorphasenfehler. Kommunikationsfehler.

### Betrieb

Variable Drehzahl für konstanten Druck und Durchfluss in Gebäuden und Wohnungen.



Komplettset



Plug&Play



Extrem leise



Konstanter Druck



Maximaler hydraulischer Komfort



Privater, gewerblicher und landwirtschaftlicher Gebrauch



CKE 2 Multi

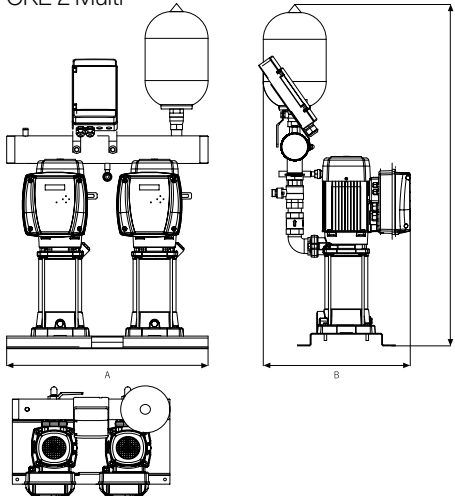

CKE 2 VE

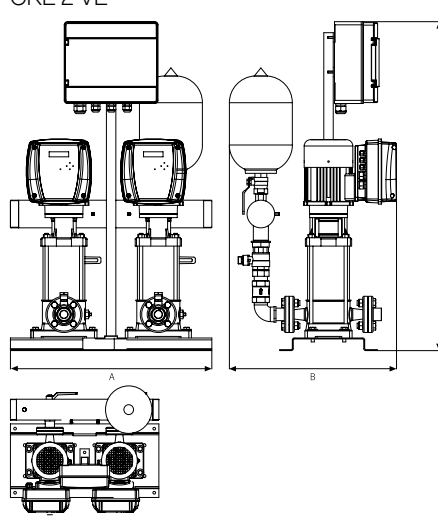

## Elektrische und Hydraulische Leistungstabelle , Maße und Gewicht

Modell	Maximale Förderhöhe [m]	Maximaler Durchfluss [m³/h]	P2 [kW]	Speedrive V2	Ø Pumpe		Ø Auslasskrümmer	Abmessungen			Gewicht [kg]	Artikelnummer
					Absaugung	Entladung		A	B	C		1-230V (Modell ASP)
CKE 2M Multi 25 4	59	10	0,75	M22	1 1/4"	1 1/4"	2"	640	440	975	56	180440
CKE 2M Multi 25 5	74	10	0,92	M22	1 1/4"	1 1/4"	2"	640	440	994	57	180441
CKE 2M Multi 35 4	55	21	1,1	M22	1 1/2"	1 1/4"	2"	640	464	1022	66	180454
CKE 2M Multi 35 5	67	21	1,5	M22	1 1/2"	1 1/4"	2"	640	464	1045	72	180455
CKE 2M Multi 35 6	83	21	2,2	M22	1 1/2"	1 1/4"	2"	640	464	1071	73	216585

Modell	Maximale Förderhöhe [m]	Maximaler Durchfluss [m³/h]	P2 [kW]	Speedrive V2	Ø Pumpe		Ø Auslasskrümmer	Abmessungen			Gewicht [kg]	Artikelnummer
					Absaugung	Entladung		A	B	C		3-400V (Modell ASP)
CKE 2 Multi 25 4	59	10	0,75	T22	1 1/4"	1 1/4"	2"	640	440	975	56	180438
CKE 2 Multi 25 5	74	10	0,92	T22	1 1/4"	1 1/4"	2"	640	440	994	57	180439
CKE 2 Multi 35 4	55	21	1,1	T22	1 1/2"	1 1/4"	2"	640	464	1022	66	180456
CKE 2 Multi 35 5	67	21	1,5	T22	1 1/2"	1 1/4"	2"	640	464	1045	72	180457
CKE 2 Multi 35 6	83	21	2,2	T22	1 1/2"	1 1/4"	2"	640	464	1071	73	180458
CKE 2 Multi 35 8	110	21	3	T55	1 1/2"	1 1/4"	2"	640	500	1120	87	180459
CKE 2 Multi 35 10	138	21	4	T55	1 1/2"	1 1/4"	2"	640	500	1170	106	202401
CKE 2 Multi 55 4	51	36	2,2	T22	1 1/2"	1 1/4"	3"	640	500	1127	79	180501
CKE 2 Multi 55 6	79	36	3	T55	1 1/2"	1 1/4"	3"	640	533	1206	97	180502
CKE 2 Multi 55 7	93	36	4	T55	1 1/2"	1 1/4"	3"	640	533	1250	106	180503

Modell	Maximale Förderhöhe [m]	Maximaler Durchfluss [m³/h]	P2 [kW]	Speedrive V2	Ø Pumpe		Ø Auslasskrümmer	Abmessungen			Gewicht [kg]	Artikelnummer
					Absaugung	Entladung		A	B	C		3-400V (Modell ASP)
CKE 2 VE 1213	50	54,5	4	T55	50	50	4"	650	550	1147	156	209330
CKE 2 VE 1215	83	54,5	5,5	T55	50	50	4"	650	550	1295	200	208675

CKE 2 Multi VS

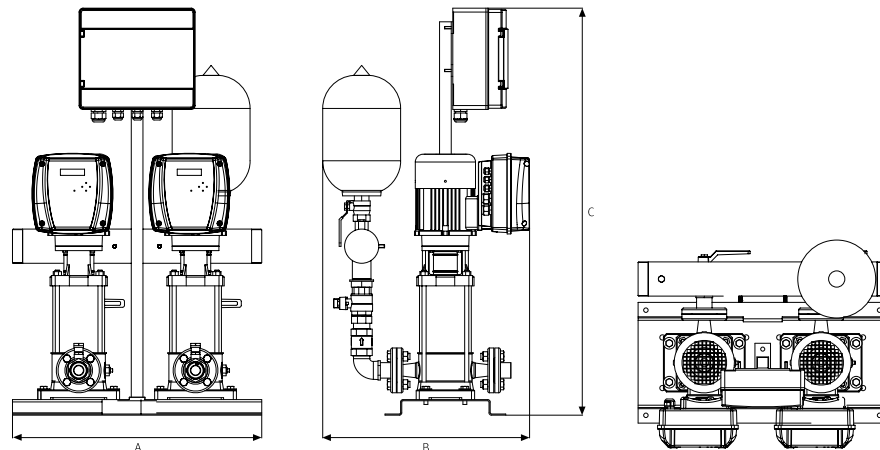

## Elektrische und Hydraulische Leistungstabelle , Maße und Gewicht

Modell	Maximale Förderhöhe [m]	Maximaler Durchfluss [m³/h]	P2 [kW]	Speedrive V2	Ø Pumpe Abs. / Ent.	Ø Auslasskrümmer	Abmessungen			Gewicht [Kg]	Artikelnummer 1-230V (Modell ASP)
							A	B	C		
CKE 2M Multi VS 05 06	45	15	1,1	M22	25	2"	650	550	915	75	205820
CKE 2M Multi VS 05 09	65	15	1,5	M22	25	2"	650	550	950	80	205821
CKE 2M Multi VS 05 10	75	15	1,5	M22	25	2"	650	550	1000	90	205822
CKE 2M Multi VS 10 04	45	24	1,5	M22	25	3"	650	550	950	80	205824

Modell	Maximale Förderhöhe [m]	Maximaler Durchfluss [m³/h]	P2 [kW]	Speedrive V2	Ø Pumpe Abs. / Ent.	Ø Auslasskrümmer	Abmessungen			Gewicht [Kg]	Artikelnummer 3-400V (Modell ASP)
							A	B	C		
CKE 2 Multi VS 05 06	45	15	1,1	T22	25	2"	650	550	915	75	205830
CKE 2 Multi VS 05 09	65	15	1,5	T22	25	2"	650	550	950	80	205831
CKE 2 Multi VS 05 10	75	15	1,5	T22	25	2"	650	550	1000	90	205832
CKE 2 Multi VS 05 11	80	15	1,5	T22	25	2"	650	550	1100	95	205833
CKE 2 Multi VS 05 12	90	15	2,2	T22	25	2"	650	550	1200	100	205834
CKE 2 Multi VS 05 14	105	15	2,2	T22	25	2"	650	550	1300	120	205835
CKE 2 Multi VS 05 18	135	15	3	T55	25	2"	650	550	1600	150	205836
CKE 2 Multi VS 10 04	45	24	1,5	T22	25	3"	650	550	950	100	205838
CKE 2 Multi VS 10 06	65	24	2,2	T22	25	3"	650	550	1000	110	205839
CKE 2 Multi VS 10 07	75	24	3	T55	25	3"	650	550	1050	120	205840
CKE 2 Multi VS 10 08	90	24	3	T55	25	3"	650	550	1100	130	205841
CKE 2 Multi VS 10 09	100	24	4	T55	25	3"	650	550	1150	140	205842
CKE 2 Multi VS 10 11	120	24	4	T55	25	3"	650	550	1200	150	205843
CKE 2 Multi VS 10 13	145	24	5,5	T55	25	3"	650	550	1200	160	216846
CKE 2 Multi VS 15 03	40	42	3	T55	50	4"	650	550	1050	140	205845
CKE 2 Multi VS 15 05	70	42	4	T55	50	4"	650	550	1100	150	205846
CKE 2 Multi VS 15 06	80	42	5,5	T55	50	4"	650	550	1150	160	205847
CKE 2 Multi VS 15 07	95	42	5,5	T55	50	4"	650	550	1150	170	216848
CKE 2 Multi VS 20 03	40	54	4	T55	50	5"	650	550	700	200	205849
CKE 2 Multi VS 20 05	70	54	5,5	T55	50	5"	650	550	750	210	205850

## Automatische Druckerhöhungsanlage mit variabler Geschwindigkeit für die Wasserversorgung

### Anwendung

Automatisches Fördern von sauberem Wasser für Haushalt, Industrie, Landwirtschaft und Gartenbau. Einstellbarer Arbeitsdruck.

### Werkstoffe

#### Multi und VE:

Druckmantel und Laufräder aus AISI 304. Pumpenwelle aus AISI 420. Leiträder aus Technopolymer. Saug- und Druckgehäuse aus Gusseisen mit Kataphoresebeschichtung. Gleitringdichtung. Motorgehäuse aus Aluminium. O-Ringe aus NBR/EPDM.

#### Multi VS:

Druckmantel, Saug- und Druckgehäuse, Leiträder und Laufräder aus AISI 304. Gleitringdichtung. Motorgehäuse aus Aluminium. O-Ringe aus FPM.

Druckseitige Verrohrung: AISI 304.

Ventile und Armaturen: Messing.

### Ausstattung inklusive

Pumpe (x3).  
Frequenzumrichter V2 (3 Stück).  
Drucksammelrohr.  
Modell ASP mit Ansaugverrohrung.  
Schalttafel.  
Kugelhähne.  
Verschraubungen.  
Rückschlagventile.  
Druckbehälter (20l).  
Drucksensor.  
Grundplatte in Stahl, pulverbeschichtet.

### Motor

Asynchron 2-polig.  
Schutzart IPX5.  
Isolierung Klasse F.  
Kontinuierlicher Betrieb.

### Einsatzbereich

Maximale Wassertemperatur:  
CKE mit Multi und VE 40 °C.  
CKE mit Multi VS 120 °C.

### Funktionen und Schutzvorrichtungen

Trockenlaufschutz mit automatischer Rückstellfunktion.  
Erkennung des Ausfalls des Drucksensors.  
Automatische Rückstellung bei:  
- Überstrom und Kurzschluss  
- Stromversorgungsspannung  
- interne Übertemperatur.  
Erdung und Motorphasenfehler.  
Kommunikationsfehler.

### Betrieb

Variable Drehzahl für konstanten Druck und Durchfluss in Gebäuden und Wohnungen.



Komplettset



Plug&Play



Extrem leise



Konstanter Druck



Maximaler hydraulischer Komfort



Privater, gewerblicher und landwirtschaftlicher Gebrauch

CKE 3 Multi

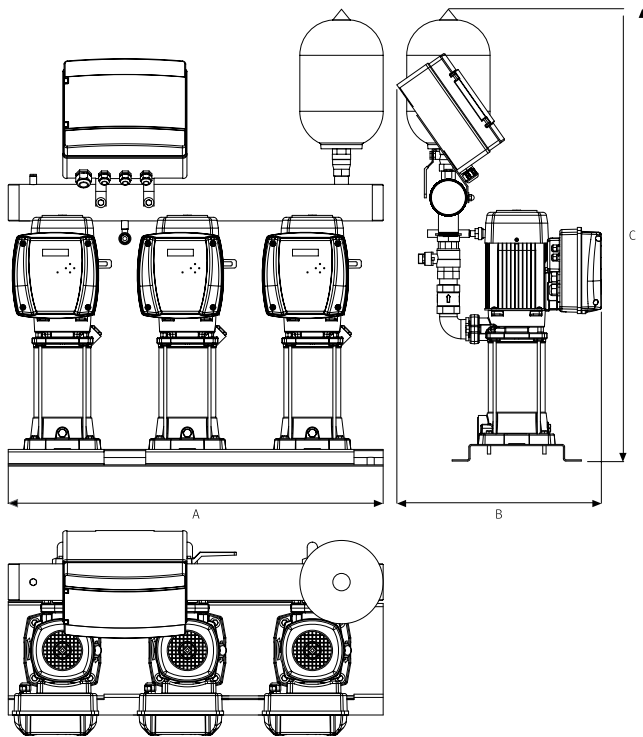

CKE 3 VE

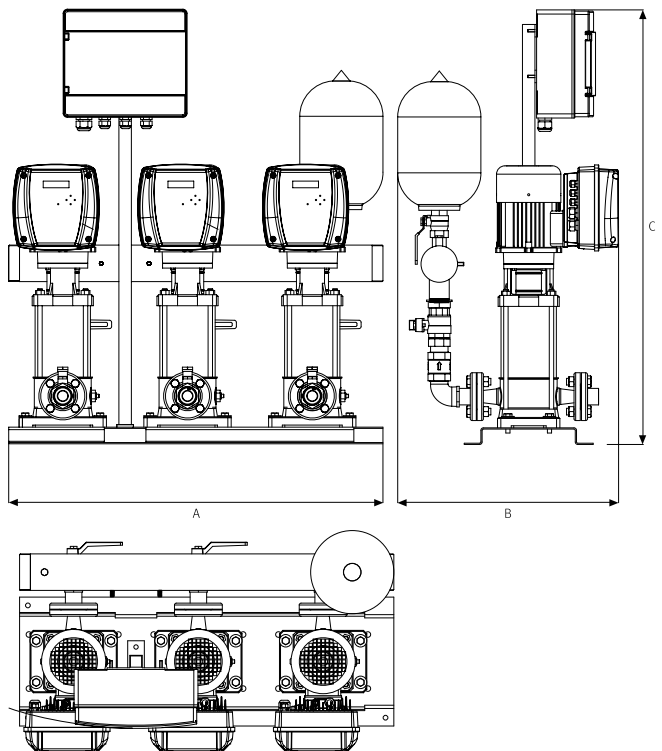

Elektrische und Hydraulische Leistungstabelle , Maße und Gewicht

Modell	Maximale Förderhöhe [m]	Maximaler Durchfluss [m³/h]	P2 [kW]	Speeddrive V2	Ø Pumpe		Ø Auslasskrümmer	Abmessungen			Gewicht [Kg]	Artikelnummer 3~400V (Modell ASP)
					Absaugung	Entladung		A	B	C		
CKE 3 Multi 35 4	55	31,5	1,1	T22	1 1/2"	1 1/4"	3"	900	464	1044	99	180475
CKE 3 Multi 35 5	67	31,5	1,5	T22	1 1/2"	1 1/4"	3"	900	464	1067	107	180476
CKE 3 Multi 35 6	83	31,5	2,2	T22	1 1/2"	1 1/4"	3"	900	464	1093	109	180477
CKE 3 Multi 35 8	110	31,5	3	T55	1 1/2"	1 1/4"	3"	900	500	1142	130	180478
CKE 3 Multi 35 10	138	31,5	4	T55	1 1/2"	1 1/4"	3"	900	500	1170	151	180479
CKE 3 Multi 55 4	51	54	2,2	T22	1 1/2"	1 1/4"	3"	900	500	1149	118	180516
CKE 3 Multi 55 6	79	54	3	T55	1 1/2"	1 1/4"	3"	900	533	1228	144	180518
CKE 3 Multi 55 7	93	54	4	T55	1 1/2"	1 1/4"	3"	900	533	1272	157	180519

Modell	Maximale Förderhöhe [m]	Maximaler Durchfluss [m³/h]	P2 [kW]	Speeddrive V2	Ø Pumpe Abs. / Ent.	Ø Auslasskrümmer	Abmessungen			Gewicht [Kg]	Artikelnummer 3~400V (Modell ASP)
							A	B	C		
CKE 3 VE 1213	50	82	4	T55	50	50	4"	900	550	234	216586
CKE 3 VE 1215	83	82	5,5	T55	50	50	4"	900	550	300	206668

## CKE 3 Multi VS

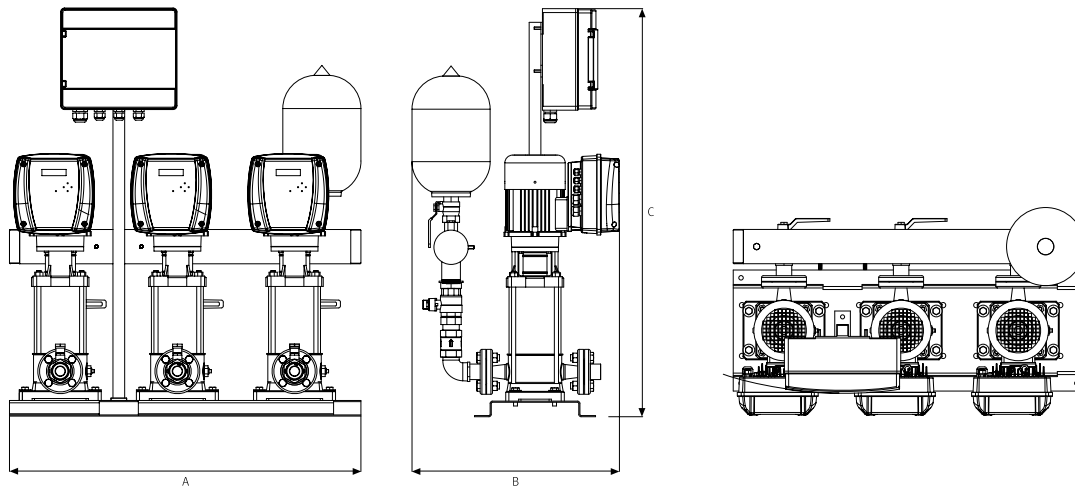

### Elektrische und Hydraulische Leistungstabelle , Maße und Gewicht

Modell	Maximale Förderhöhe [m]	Maximaler Durchfluss [m³/h]	P2 [kW]	Speedrive V2	Ø Pumpe Abs. / Ent.	Ø Auslasskrümmer	Abmessungen			Gewicht [Kg]	Artikelnummer 3-400V (Modell ASP)
							A	B	C		
CKE 3 Multi VS 05 06	45	22,5	1,1	T22	25	2"	900	550	915	125	205856
CKE 3 Multi VS 05 09	65	22,5	1,5	T22	25	2"	900	550	950	130	205857
CKE 3 Multi VS 05 10	75	22,5	1,5	T22	25	2"	900	550	1000	140	205858
CKE 3 Multi VS 05 11	80	22,5	1,5	T22	25	2"	900	550	1100	145	205859
CKE 3 Multi VS 05 12	90	22,5	2,2	T22	25	2"	900	550	1200	150	205860
CKE 3 Multi VS 05 14	105	22,5	2,2	T22	25	2"	900	550	1300	170	205861
CKE 3 Multi VS 05 18	135	22,5	3	T55	25	2"	900	550	1600	200	205862
CKE 3 Multi VS 10 04	45	36	1,5	T22	25	3"	900	550	950	150	205864
CKE 3 Multi VS 10 06	65	36	2,2	T22	25	3"	900	550	1000	160	205865
CKE 3 Multi VS 10 07	75	36	3	T55	25	3"	900	550	1050	170	205868
CKE 3 Multi VS 10 08	90	36	3	T55	25	3"	900	550	1100	180	205867
CKE 3 Multi VS 10 09	100	36	4	T55	25	3"	900	550	1150	190	205868
CKE 3 Multi VS 10 11	120	36	4	T55	25	3"	900	550	1200	200	205869
CKE 3 Multi VS 10 13	145	36	5,5	T55	25	3"	900	550	1200	210	216850
CKE 3 Multi VS 15 03	40	63	3	T55	50	4"	900	550	1050	190	205871
CKE 3 Multi VS 15 05	70	63	4	T55	50	4"	900	550	1100	200	205872
CKE 3 Multi VS 15 06	80	63	5,5	T55	50	4"	900	550	1150	210	205873
CKE 3 Multi VS 15 07	95	36	5,5	T55	50	4"	900	550	1150	220	216852
CKE 3 Multi VS 20 03	40	81	4	T55	50	5"	900	550	700	250	205875
CKE 3 Multi VS 20 05	70	81	5,5	T55	50	5"	900	550	750	260	205876

## Automatische Druckerhöhungsanlage mit variabler Geschwindigkeit für die Wasserversorgung

### Anwendung

Automatisches Fördern von sauberem Wasser für Haushalt, Industrie, Landwirtschaft und Gartenbau. Einstellbarer Arbeitsdruck.

### Werkstoffe

#### Multi und VE:

Druckmantel und Laufräder aus AISI 304. Pumpenwelle aus AISI 420. Leiträder aus Technopolymer. Saug- und Druckgehäuse aus Gusseisen mit Kataphoresebeschichtung. Gleitringdichtung. Motorgehäuse aus Aluminium. O-Ringe aus NBR/EPDM.

#### Multi VS:

Druckmantel, Saug- und Druckgehäuse, Leiträder und Laufräder aus AISI 304. Gleitringdichtung. Motorgehäuse aus Aluminium. O-Ringe aus FPM.

**Druckseitige Verrohrung:** AISI 304.

**Ventile und Armaturen:** Messing.

### Ausstattung inklusive

Pumpe (x4).  
Geschwindigkeitsantrieb V2 (4 Stück).  
Drucksammelrohr.  
Modell ASP mit Ansaugverrohrung.  
Schalttafel.  
Kugelhähne.  
Verschraubungen.  
Rückschlagventile.  
Druckbehälter (20l).  
Drucksensor.  
Grundplatte in Stahl, pulverbeschichtet.

### Motor

Asynchron 2-polig.  
Schutzart IPX5.  
Isolierung Klasse F.  
Kontinuierlicher Betrieb.

### Einsatzbereich

Maximale Wassertemperatur:  
CKE mit Multi und VE 40 °C.  
CKE mit Multi VS 120 °C.

### Funktionen und Schutzvorrichtungen

Trockenlaufschutz mit automatischer Rückstellfunktion.  
Erkennung des Ausfalls des Drucksensors.  
Automatische Rückstellung bei:  
- Überstrom und Kurzschluss  
- Stromversorgungsspannung  
- interne Übertemperatur.  
Erdung und Motorphasenfehler.  
Kommunikationsfehler.

### Betrieb

Variable Drehzahl für konstanten Druck und Durchfluss in Gebäuden und Wohnungen.



Komplettsset



Plug&Play



Extrem leise



Konstanter Druck



Maximaler hydraulischer Komfort



Privater, gewerblicher und landwirtschaftlicher Gebrauch



CKE 4 Multi

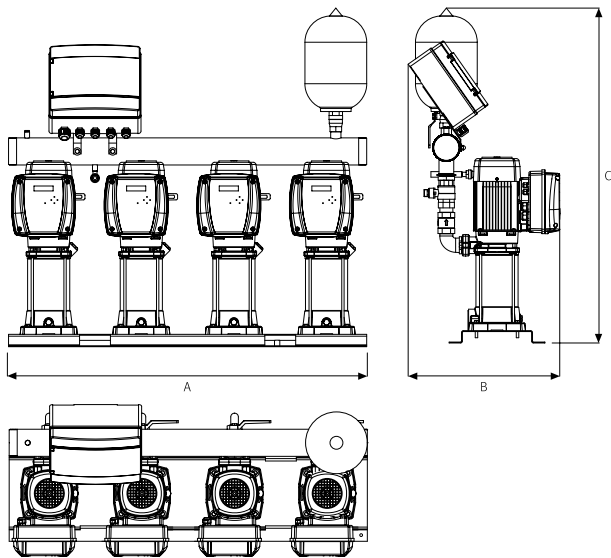

CKE 4 VE

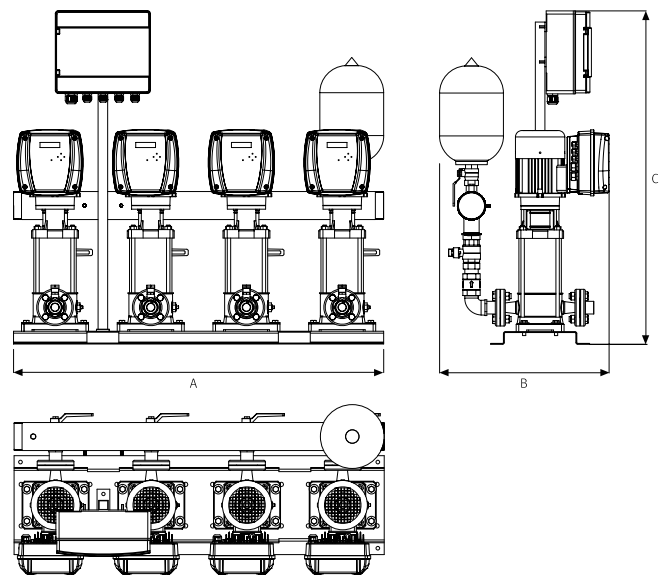

## Elektrische und Hydraulische Leistungstabelle, Maße und Gewicht

Modell	Maximale Förderhöhe [m]	Maximaler Durchfluss [m³/h]	P2 [kW]	Speeddrive V2	Ø Pumpe		Ø Auslasskrümmer	Abmessungen			Gewicht [kg]	Artikelnummer 3-400V (Modell ASP)
					Absaugung	Entladung		A	B	C		
CKE 4 Multi 35 4	55	42	1,1	T22	1 1/2"	1 1/4"	3"	1160	464	1044	131	180489
CKE 4 Multi 35 5	67	42	1,5	T22	1 1/2"	1 1/4"	3"	1160	464	1067	142	180488
CKE 4 Multi 35 6	83	42	2,2	T22	1 1/2"	1 1/4"	3"	1160	464	1093	144	180491
CKE 4 Multi 35 8	110	42	3	T55	1 1/2"	1 1/4"	3"	1160	500	1142	172	180490
CKE 4 Multi 35 10	138	42	4	T55	1 1/2"	1 1/4"	4"	1160	500	1170	198	216587
CKE 4 Multi 55 4	51	72	2,2	T22	1 1/2"	1 1/4"	4"	1160	500	1149	156	180529
CKE 4 Multi 55 6	79	72	3	T55	1 1/2"	1 1/4"	4"	1160	533	1228	191	180530
CKE 4 Multi 55 7	93	72	4	T55	1 1/2"	1 1/4"	4"	1160	533	1272	208	180531

Modell	Maximale Förderhöhe [m]	Maximaler Durchfluss [m³/h]	P2 [kW]	Speeddrive V2	Ø Pumpe Abs. / Ent.	Ø Auslasskrümmer	Abmessungen			Weight [kg]	Artikelnummer 3-400V (Modell ASP)
							A	B	C		
CKE 4 VE 1213	50	109	4	T55	50	50	4"	1160	550	312	216588
CKE 4 VE 1215	83	109	5,5	T55	50	50	4"	1160	550	400	216589

## CKE 4 Multi VS

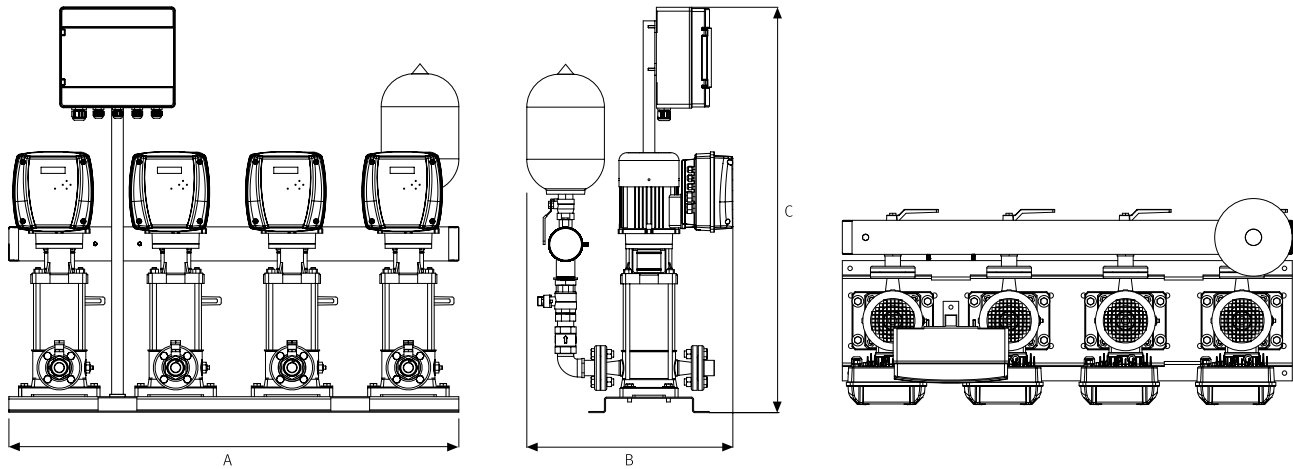

### Elektrische und Hydraulische Leistungstabelle , Maße und Gewicht

Modell	Maximale Förderhöhe [m]	Maximaler Durchfluss [m³/h]	P2 [kW]	Speedrive V2	Ø Pumpe Abs. / Ent.	Ø Auslasskrümmer	Abmessungen			Weight [Kg]	Artikelnummer 3-400V (Modell ASP)
							A	B	C		
CKE 4 Multi VS 05 06	45	30	1,1	T22	25	2"	1160	550	915	175	205882
CKE 4 Multi VS 05 09	65	30	1,5	T22	25	2"	1160	550	950	180	205883
CKE 4 Multi VS 05 10	75	30	1,5	T22	25	2"	1160	550	1000	190	205884
CKE 4 Multi VS 05 11	80	30	1,5	T22	25	2"	1160	550	1100	195	205885
CKE 4 Multi VS 05 12	90	30	2,2	T22	25	2"	1160	550	1200	200	205886
CKE 4 Multi VS 05 14	105	30	2,2	T22	25	2"	1160	550	1300	220	205887
CKE 4 Multi VS 05 18	135	30	3	T55	25	2"	1160	550	1600	250	205888
CKE 4 Multi VS 10 04	45	48	1,5	T22	25	3"	1160	550	950	200	205890
CKE 4 Multi VS 10 06	65	48	2,2	T22	25	3"	1160	550	1000	210	205891
CKE 4 Multi VS 10 07	75	48	3	T55	25	3"	1160	550	1050	220	205892
CKE 4 Multi VS 10 08	90	48	3	T55	25	3"	1160	550	1100	230	205893
CKE 4 Multi VS 10 09	100	48	4	T55	25	3"	1160	550	1150	240	205894
CKE 4 Multi VS 10 11	120	48	4	T55	25	3"	1160	550	1200	250	205895
CKE 4 Multi VS 10 13	145	48	5,5	T55	25	3"	1160	550	1200	260	216854
CKE 4 Multi VS 15 03	40	84	3	T55	50	4"	1160	550	1050	240	205897
CKE 4 Multi VS 15 05	70	84	4	T55	50	4"	1160	550	1100	250	205898
CKE 4 Multi VS 15 06	80	84	5,5	T55	50	4"	1160	550	1150	260	205899
CKE 4 Multi VS 15 07	95	84	5,5	T55	50	4"	1160	550	1150	270	216856
CKE 4 Multi VS 20 03	40	108	4	T55	50	5"	1160	550	700	300	205901
CKE 4 Multi VS 20 05	70	108	5,5	T55	50	5"	1160	550	750	340	205902



# Entwässerung

---

Sie übernehmen die unangenehme Arbeit

Abwasserableitung mit maximaler Geschwindigkeit und Sicherheit, angepasst an jede Umgebung.

## Tragbare Tauchpumpe für Abwasser

### Anwendung

Entwässerung, Weiterleitung und Entleerung von Abwasser sowie Entleerung von Schwimmbecken.

### Werkstoffe

Pumpe aus Technopolymer.  
Pumpenwelle aus AISI 420.  
Laufgrad aus Technopolymer.  
Lippendichtung.  
O-Ringe aus NBR/EPDM.  
Modell H mit Innenteilen aus AISI 316 für Beständigkeit gegen Chemie und Salz.

### Ausstattung

Schwimmerschalter und 10m Kabel mit Stecker Typ F.  
Interner Kondensator.

### NEU!

Rückschlagklappe inklusive.

### Motor

Asynchron 2-polig.  
Schutzart IPX8.  
Isolierung Klasse F.  
Kontinuierlicher Betrieb.  
Eingebauter Thermoschutz.

### Einsatzbereich

Maximale Wassertemperatur 40 °C.  
Maximaler Feststoffdurchlass Ø 10mm.  
Maximale Eintauchtiefe 5 m.



Einfach zu bedienen



Durchflussmenge bis zu 260 l/min

## Elektrische und Hydraulische Leistungstabelle

Modell	I [A] 1-230V	P1 [kW] 1~	P2		c [µF]	l/min m³/h	20	40	80	120	160	200	240	260	Artikelnummer	
			[kW]	[HP]											1-230V	1-230V (Modell H)
Vigila 200	1,8	0,38	0,25	0,33	8	mwc	5,6	5,3	4,5	2,8	-	-	-	-	105776	105779
Vigila 350	2,7	0,55	0,5	0,7	10		7,2	7	6,5	5,5	4	2	-	-	105781	105784
Vigila 500	3,7	0,85	0,6	0,8	10		10,4	10	9	8	6,8	5	3	1,8	105787	105790

## Kennlinie bei 2.900 U/min

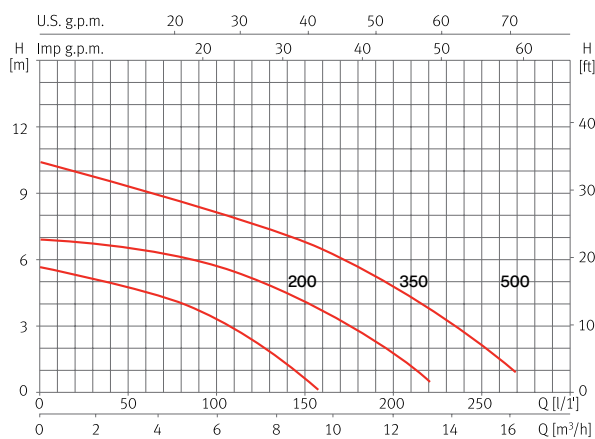

## Maße und Gewicht

Modell	A	B	C	D	E	F	G	H	Kg
Vigila 200	392	320	353	72	1 <sup>1/4</sup> "	214	291	201	5,0
Vigila 350	444	372	405	124	1 <sup>1/4</sup> "	214	291	201	6,5
Vigila 500	444	372	405	124	1 <sup>1/4</sup> "	214	291	201	6,5

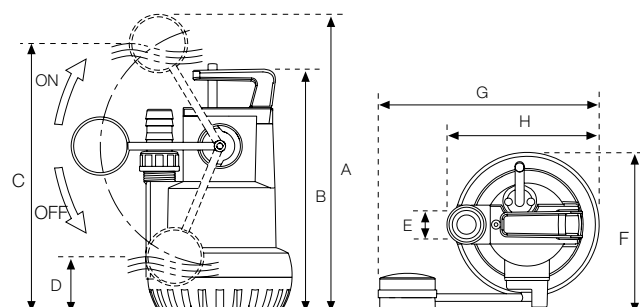

## Tauchpumpe für Abwasser mit Schwebstoffen, Wirbelsystem

### Anwendung

Entwässerung, Weiterleitung und Entleerung von Abwässern mit Feststoffen in Schwebstoffe.

### Werkstoffe

Pumpe aus Technopolymer.  
Pumpenwelle aus AISI 420.  
Laufgrad aus Technopolymer.  
Lippendichtung.  
O-Ringe aus NBR/EPDM.  
Modell H mit Innenteilen aus AISI 316 für Beständigkeit gegen Chemie und Salz.

### Ausstattung

Schwimmerschalter und 10m Kabel mit Stecker Typ F.  
Interner Kondensator

### Motor

Asynchron 2-polig.  
Schutzart IPX8.  
Isolierung Klasse F.  
Kontinuierlicher Betrieb.  
Eingebauter Thermoschutz.

### Einsatzbereich

Maximale Wassertemperatur 40 °C.  
Maximaler Feststoffdurchlass Ø 25mm.  
Maximale Eintauchtiefe 5 m.



Schwebstoff



Einfach zu bedienen



Durchflussmenge bis zu 240 l/min

## Elektrische und Hydraulische Leistungstabelle

Modell	I [A]	P1 [kW]	P2		c [µF]	l/min	25	50	75	100	125	150	190	240	Artikelnummer	
	1~230V	1~	[kW]	[HP]			m³/h	1,5	3,0	4,5	6,0	7,5	9,0	11,4	14,4	1-230V
Vigilex 300	2,5	0,6	0,5	0,7	10	mwc	5,7	5,2	4,6	3,8	3,2	2,3	1	-	105796	134347
Vigilex 600	3,3	0,8	0,6	0,8	10		7,5	7	6,3	5,6	5	4,3	3	1	105800	134348

## Kennlinie bei 2.900 U/min

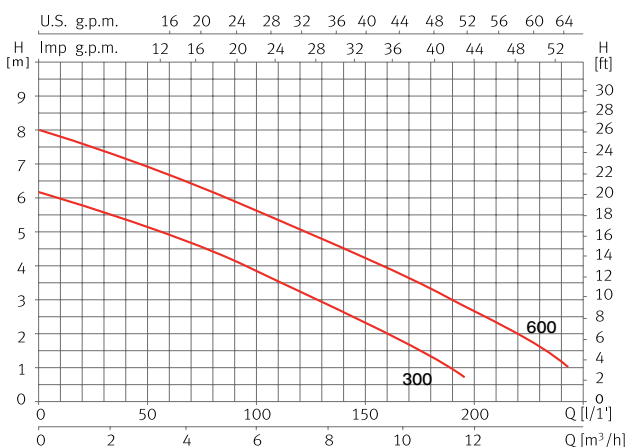

## Maße und Gewicht

Modell	A	B	C	D	E	F	Kg
Vigilex 300	380	362	1 <sup>1/4</sup> "	214	410	201	4,5
Vigilex 600	380	362	1 <sup>1/4</sup> "	214	410	201	7,5

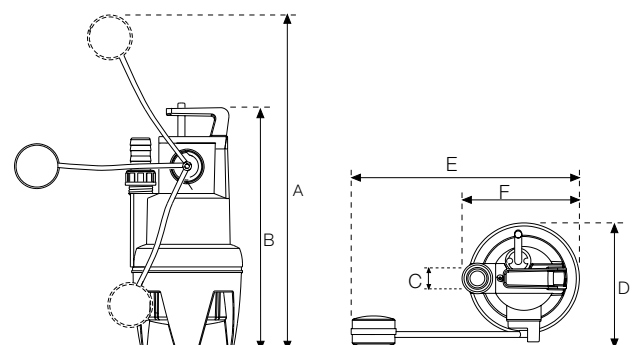

## Portable Tauchmotorpumpe

### Anwendung

Die erste Hilfe bei Überflutungen von Kellern, Wohngebäuden, Garagen, Gartenlauben, usw.

### Umfang

Edelstahlpumpe Bisa 750 S M.  
Abnehmbarer Verschlussdeckel.  
10 m x 51 mm Bauschlauch mit C-Kupplung.  
1 Rolle Teflonband zum Eindichten der Kupplung  
Winkel in PP 1 1/2"

### Produktvorteile

Möglichkeit zur Flachabsaugung, dadurch geringe Restwassermenge.  
Alles Notwendige in einem Transportkorb.  
Siebfunktion durch den Transportkorb sofort einsetzbar, sowohl mit als auch ohne Korb.  
Platzsparende Bauweise (stapelbar). Für Innen- & Außeneinsatz geeignet.  
Für stationären und transportablen Einsatz.



### Hydraulische Leistungstabelle

Pumpen-Typ	Spannung	Förderhöhe max.	Tauchtiefe max.	Durchlassgröße von Feststoffen max.	Fördermenge max.	Artikelnummer
Bisa 750 S M	230 V / 50 Hz	8 m	7 m	5 mm	13.000 l/min	10006

### Maße Pumpe

Typ	DN	Höhe	Breite
Bisa 750 S M	1 1/2"	302 mm	150 mm

### Maße Transportkorb

Transportkorb	A	B	H
Transportkorb	300	400	320

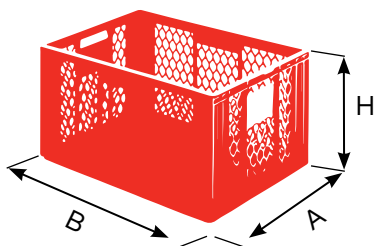

### Kennlinien bei 2.900 U/min

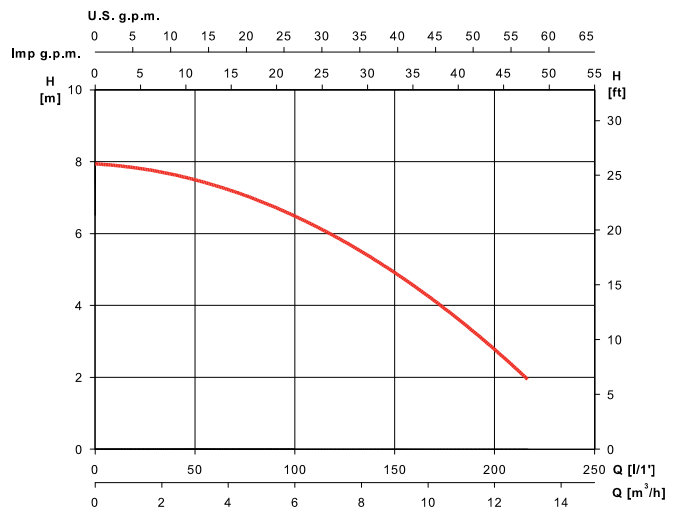

## Tauchmotorpumpe für sauberes und verschmutztes Wasser

### Anwendung

Entwässerung von Regen, Sickergruben, Senkgruben und Zisternen.

### Werkstoffe

Pumpengehäuse und Saugfuß aus Edelstahl AISI 304 - DIN 1.4301  
Welle aus Edelstahl AISI 304  
Laufgrad aus Technopolymer  
Gleitringdichtung.  
Dichtungsringe aus NBR.

### Ausstattung

Inklusive 5 m Kabel und Schuko-stecker.

### Motor

Asynchronmotor, 2-polig.  
Schutzart: IP 68.  
Isolierung: Schutzklasse F.  
Dauerbetrieb.  
Motorkühlung durch Fördermedium.

### Nutzungsbeschränkungen

Korngröße: 10 mm.  
Maximale Wassertemperatur: 35 °C.  
Maximale Eintauchtiefe: 5 m.



## Elektrische und Hydraulische Leistungstabelle

Modell	I [A]	P1 [kW]	P2		l/min	0	25	50	75	100	125	150	175	Artikelnummer
	1~ 230V	1~	[kW]	[PS]		m³/h	0	1,5	3	4,5	6	7,5	9	
Viginox MXO 30	2,2	0,5	0,33	0,25	mwc	8,0	7,2	6,2	5,2	4	2,6	1	-	1190400001
Viginox MXO 60	3	0,7	0,6	0,45		10	8,8	8,0	6,8	5,6	4,5	3	1,2	1190400003

## Kennlinien bei 2.900 U/min

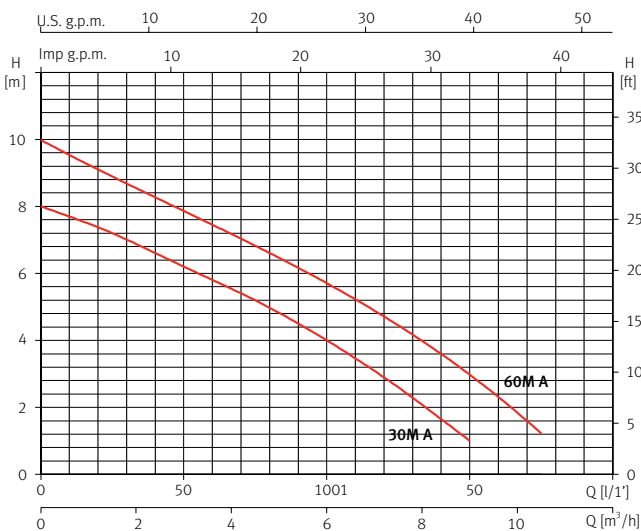

## Maße und Gewicht

Modell	A	B	C	D	E	F	G	Kg
Viginox MXO 30	1 1/4"	154	41	249	228	50	132	5,5
Viginox MXO 60	1 1/4"	154	41	249	228	50	132	6,2

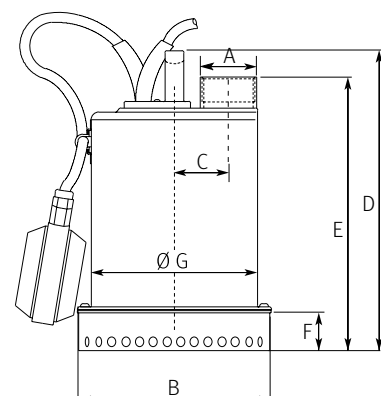

## Tauchpumpe für Abwasser mit Feststoffen, Schneidwerk

### Anwendung

Entwässerung, Weiterleitung und Entleerung von Abwässern mit Feststoffen.

### Werkstoffe

Pumpengehäuse aus AISI 304.  
 Pumpenwelle aus AISI 420.  
 Pumpengehäuse aus Gusseisen.  
 Laufrad aus mit Stahl verstärktem Technopolymer.  
 Schneidwerk aus Edelstahl.  
 Gleitringdichtung.  
 O-Ringe aus NBR/EPDM.

### Ausstattung

Schwimmerschalter und 10m Kabel mit Stecker Typ F.  
 Interner Kondensator.

### Motor

Asynchron 2-polig.  
 Schutzart IPX8.  
 Isolierung Klasse F.  
 Kontinuierlicher Betrieb.  
 Eingebauter Thermoschutz.

### Einsatzbereich

Maximale Wassertemperatur 40 °C.  
 Maximale Eintauchtiefe 7 m.



Schneidwerk



Durchflussmenge bis zu 150 l/min

### Elektrische und Hydraulische Leistungstabelle

Modell	I [A]	P1 [kW]	P2		c [μF]	l/min	15	30	50	65	80	100	115	135	Artikelnummer
	1~ 230V	1~	[kW]	[HP]		m³/h	0,9	1,8	3,0	3,2	4,8	6,0	6,9	8,1	
Vigicor	5,4	12	0,9	1,2	16	mwc	21	19,1	17,1	15,5	14	11,4	9,4	6,5	97798

### Kennlinie bei 2.900 U/min

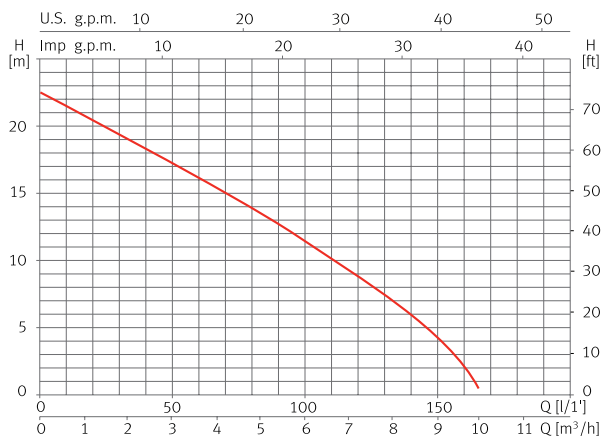

### Maße und Gewicht

Modell	A	B	C	D	E	F	G	Kg
Vigicor	396	471	148	151	57	191	1 <sup>1/4"</sup>	15,3

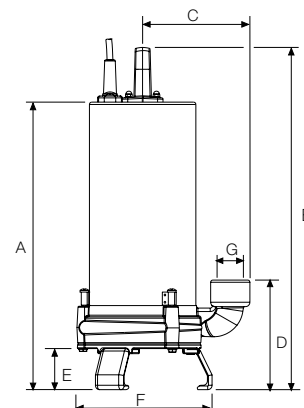

# Drain 100 Entwässerung



## Tauchpumpe für Abwasser

### Anwendung

Entwässerung, Weiterleitung und Entleerung von Abwasser.

### Werkstoffe

Motorgehäuse aus AISI 304.  
Pumpenwelle aus AISI 420.  
Laufwerk aus Technopolymer.  
Saug- und Druckgehäuse aus Gusseisen.  
Doppelte Gleitringdichtung.  
O-Ringe aus NBR/EPDM.

### Ausstattung

Schwimmerschalter und 10m Kabel mit Stecker Typ F.  
Externer Kondensator mit Kondensatorbox enthalten.

### Motor

Asynchron 2-polig.  
Schutzart IPX8.  
Kontinuierlicher Betrieb.  
Isolierung der Klasse F.  
Eingebauter Thermoschutz.

### Einsatzbereich

Maximale Wassertemperatur 40 °C.  
Maximaler Feststoffdurchlass Ø 7mm.  
Maximale Eintauchtiefe 7 m.



Gehäuse mit externem Kondensator



Sehr kompakt



Sehr zuverlässig



Durchflussmenge bis zu 320 l/min

## Elektrische und Hydraulische Leistungstabelle

Modell	I [A]	P1 [kW]	P2		c [µF]	l/min	25	50	100	150	200	250	300	320	Artikelnummer
	1~230V	1~	[kW]	[HP]		m³/h	1,5	3,0	6,0	9,0	12	15	18	19,2	
Drain 100	3,1	0,8	0,75	1	12	mwc	9,2	9,1	8,7	7,8	6	4	2	1	96601

## Kennlinie bei 2.900 U/min

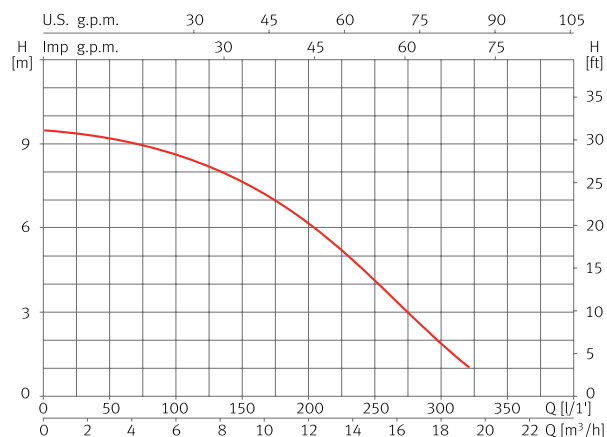

## Maße und Gewicht

Modell	A	B	C	D	Kg
Drain 100	122	392	300	1 1/4"	12,8

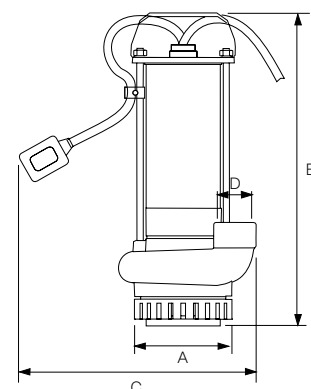

# Drainex 100 Entwässerung



## Tauchpumpe für Abwasser mit Schwebstoffen, Wirbelsystem (VORTEX)

### Anwendung

Entwässerung, Weiterleitung und Entleerung von Abwässern mit Schwebstoffen.

### Werkstoffe

Motorgehäuse aus AISI 304.  
Pumpenwelle aus AISI 420.  
Pumpengehäuse aus Gusseisen.  
Laufwerk aus Messing.  
Doppelte Gleitringdichtung.  
O-Ringe aus NBR/EPDM.

### Ausstattung

Schwimmerschalter und 10m Kabel mit Stecker Typ F.  
Externer Kondensator mit Kondensatorbox enthalten.

### Motor

Asynchron 2-polig.  
Schutzart IPX8.  
Kontinuierlicher Betrieb.  
Isolierung der Klasse F.  
Eingebauter Thermoschutz.

### Einsatzbereich

Maximale Wassertemperatur 40 °C.  
Maximaler Feststoffdurchlass Ø 35mm.  
Maximale Eintauchtiefe 7 m.



Laufräder aus Messing



Schwebstoff



Gehäuse mit externem Kondensator



Sehr kompakt



Sehr zuverlässig



Durchflussmenge bis zu 280 l/min

### Elektrische und Hydraulische Leistungstabelle

Modell	I [A]	P1 [kW]	P2		c [µF]	l/min	25	50	100	125	150	200	250	280	Artikelnummer
	1~230V	1~	[kW]	[HP]		m³/h	1,5	3,0	6,0	7,5	9,0	12	15	16,8	
Drainex 100	3,4	0,9	0,75	1	12	mwc	7	6,7	5,9	5,5	5	3,7	2	1	96625

### Kennlinie bei 2.900 U/min

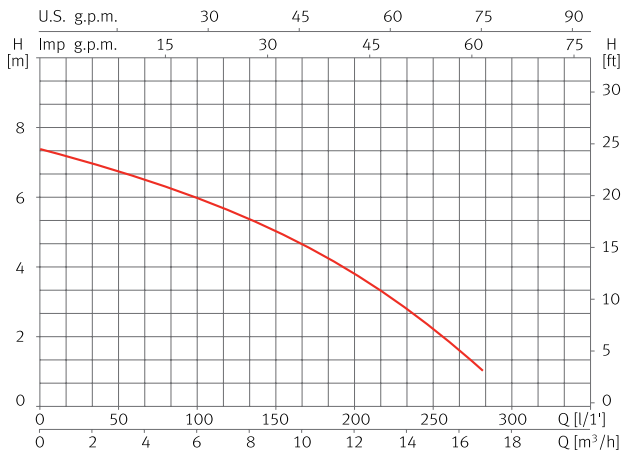

### Maße und Gewicht

Modell	A	B	C	D	Kg
Drainex 100	138	407	300	1 <sup>1/4"</sup>	13,9

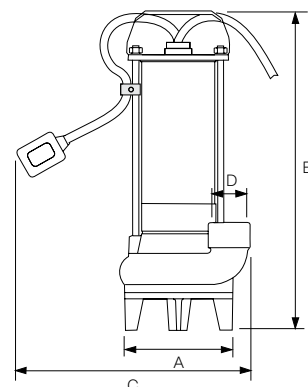

# Drainex 202 Entwässerung



## Tauchpumpe für Abwasser mit Schwebstoffen, Wirbelsystem (VORTEX)

### Anwendung

Entwässerung, Weiterleitung und Entleerung von Abwässern mit Schwebstoffen.

### Werkstoffe

Pumpe und Laufrad aus Gusseisen.  
Pumpenwelle aus AISI 420.  
Gleitringdichtung.  
O-Ringe aus NBR/EPDM.

### Ausstattung

Inklusive 90° Winkel.  
Modell MA mit Schwimmerschalter und 10m Kabel mit Stecker Typ F.  
Modell M ohne Schwimmerschalter und 10m Kabel mit Stecker Typ F.  
Modell T ohne Schwimmerschalter und 10m Kabel ohne Stecker.  
Interner Kondensator.

### Motor

Asynchron 2-polig.  
Schutzart IPX8.  
Kontinuierlicher Betrieb.  
Isolierung der Klasse F.  
Einphasenmotor mit eingebautem Thermoschutz.

### Einsatzbereich

Maximale Wassertemperatur 40 °C.  
Maximaler Feststoffdurchlass Ø 45 mm.  
Maximale Eintauchtiefe 7 m.



Modell MA



Modell M/T



Laufräder aus Gusseisen



Schwebstoff



Robust



Durchflussmenge bis zu 500 l/min

## Elektrische und Hydraulische Leistungstabelle

Modell	I [A]		P1 [kW]		P2		c [µF]	l/min	50	100	200	300	400	500	Artikelnummer		
	1~230V	3~400V	1~	3~	[kW]	[HP]									m³/h	1~230V (Modell M)	1~230V (Modell MA)
Drainex 202	7,4	2,8	1,6	1,6	1,1	1,5	16	mwc	15,1	13,8	11,3	8,5	5,6	2,5	96674	96676	96672

## Kennlinie bei 2.900 U/min

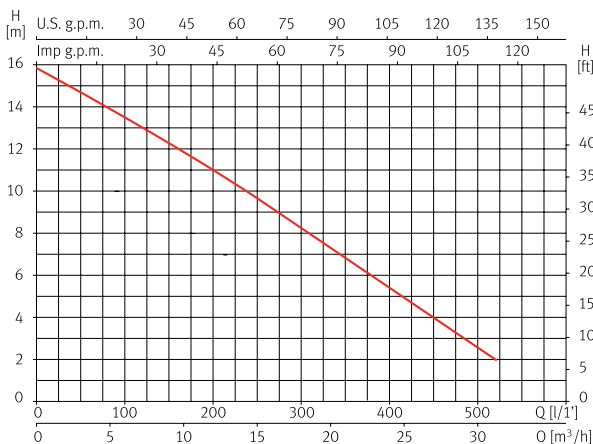

## Maße und Gewicht

Modell	A	B	C/K	D	E	F	G	H/I	J	L/M	Kg
Drainex 202	437	338	110	219	62	95	49	98	134	55	29,5

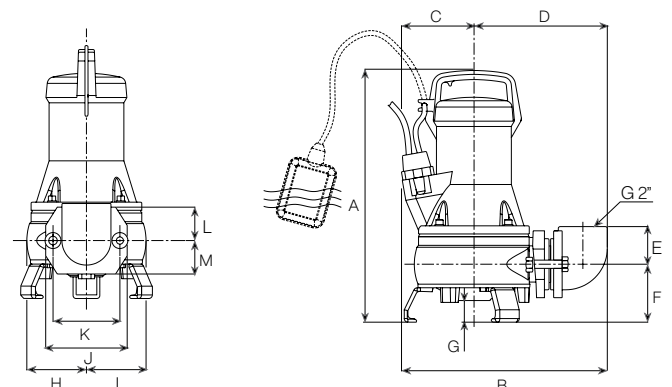

## Abmessung stationäre Ausführung

A	B	C	D	E	F	G	H	I	J	K	L	M
388	353	110	168	60	112	60	52	8	12	51	Ø10	24
N	O	P	Q	R	S	T	U	V	W	X	Y	Z
209	Ø25	85	Ø10	98	98	120	94	12	40	13	32	60

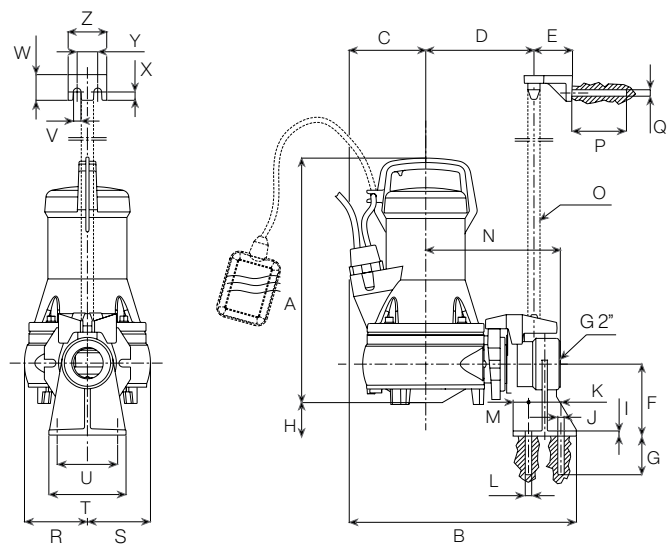

## Stationärer Installationskit für Drainex 202



Stützfuß zur  
automatischen  
Verankerung



Klemmflansch



Obere Verankerung  
am Führungsrohr

Kit	Artikelnummer
DR1	100527

# Drainex 302 Entwässerung



## Tauchpumpe für Abwasser mit Schwebstoffen, Wirbelsystem (VORTEX)

### Anwendung

Entwässerung, Weiterleitung und Entleerung von Abwässern mit Schwebstoffen.

### Werkstoffe

Pumpe und Laufrad aus Gusseisen.  
Pumpenwelle aus AISI 420.  
Gleitringdichtung.  
O-Ringe aus NBR/EPDM.

### Ausstattung

Inklusive 90° Winkel.  
Modell MA mit Schwimmerschalter und 10m Kabel mit Stecker Typ F.  
Modell M ohne Schwimmerschalter und 10m Kabel mit Stecker Typ F.  
Modell T ohne Schwimmerschalter und 10m Kabel ohne Stecker.  
Interner Kondensator (nur Modell M und MA).

### Motor

Asynchron 2-polig.  
Schutzart IPX8.  
Kontinuierlicher Betrieb.  
Isolierung der Klasse F.  
Einphasenmotor mit eingebautem Thermoschutz.

### Einsatzbereich

Maximale Wassertemperatur 40 °C.  
Maximaler Feststoffdurchlass Ø 65mm.  
Maximale Eintauchtiefe 7 m.



Modell MA



Modell M/T



Laufräder aus Gusseisen



Schwebstoff



Robust



Durchflussmenge bis zu 650 l/min

## Elektrische und Hydraulische Leistungstabelle

Modell	I [A]		P1 [kW]		P2		c [µF]	l/min	50	100	200	400	500	650	Artikelnummer		
	1~ 230V	3~ 400V	1~	3~	[kW]	[HP]			m³/h	3,0	6,0	12	24	30	39	1-230V (Modell M)	1-230V (Modell MA)
Drainex 302	7,8	3	1,8	1,8	1,1	1,5	16	mwc	11	10,5	9	5,8	4,2	1,8	96704	96706	96702

## Kennlinie bei 2.900 U/min

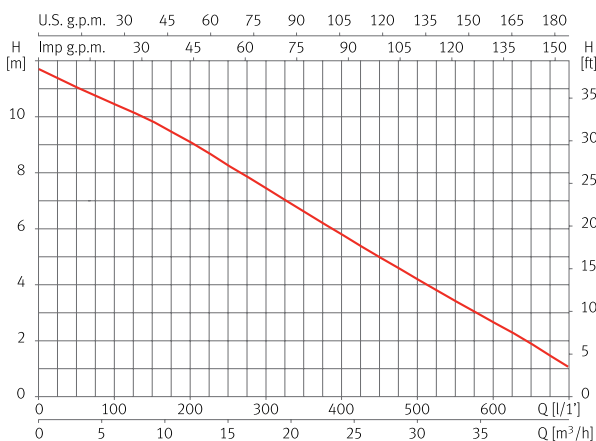

## Maße und Gewicht

Modell	A	B	C	D	E	F	G	H/I	J	K/L	M	Kg
Drainex 302	455	373	108	213	105	101	62	111	150	110	144	34

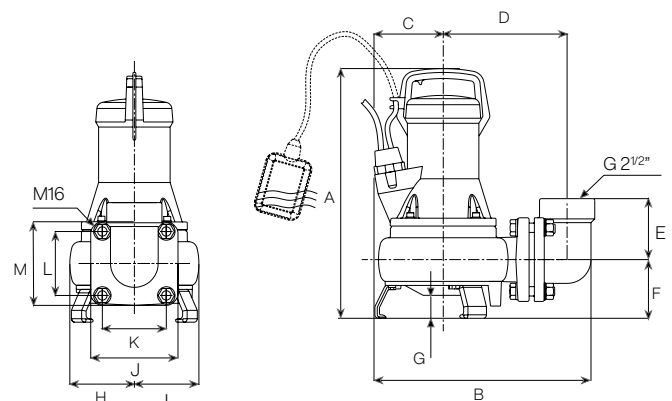

## Abmessung stationäre Ausführung

A	B	C	D	E	F	G	H	I	J	K	L	M
405	441	108	246	92	132	12	75	15	38	70	Ø12	85

N	O	P	Q	R	S	T	U	V	W	X	Y	Z
12	Ø42	85	Ø10	111	111	104	56	11	51	21	50	95

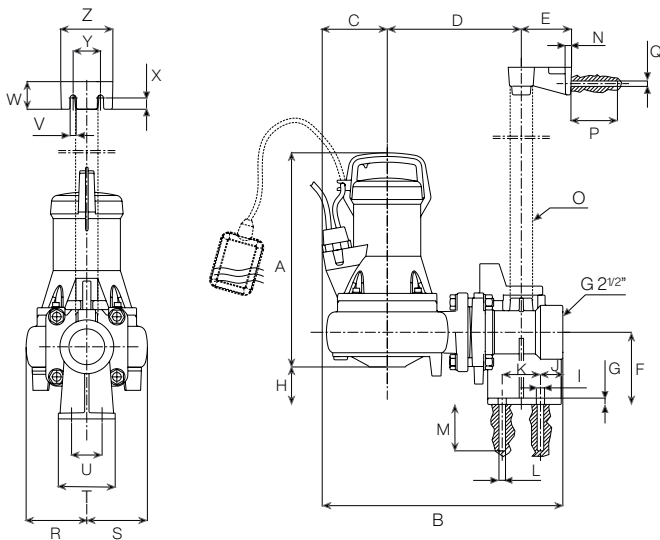

## Stationärer Installationskit für Drainex 302



Stützfuß zur automatischen Verankerung



Klemmflansch



Obere Verankerung am Führungsrohr

Kit	Artikelnummer
DR2	100528

# Drainex 402 Entwässerung



Tauchpumpe für Abwasser mit Schwebstoffen, Wirbelsystem (VORTEX)

### Anwendung

Entwässerung, Weiterleitung und Entleerung von Abwässern mit Schwebstoffen.

### Werkstoffe

Pumpe und Laufrad aus Gusseisen.  
Pumpenwelle aus AISI 420.  
Doppelte Gleitringdichtung.  
O-Ringe aus NBR/EPDM.

### Ausstattung

10m Kabel ohne Stecker.

### Motor

Asynchron 2 Pole.  
Schutzart IPX8.  
Kontinuierlicher Betrieb.  
Isolierung Klasse F.

### Einsatzbereich

Maximale Wassertemperatur 40 °C.  
Maximaler Feststoffdurchlass Ø 45 mm.  
Maximale Eintauchtiefe 7 m.



Laufräder aus Gusseisen



Schwebstoff



Robust



Durchflussmenge bis zu 800 l/min

## Elektrische und Hydraulische Leistungstabelle

Modell	I [A]	P1 [kW]	P2		l/min	100	200	400	500	600	700	800	Artikelnummer
	3~ 400V	3~	[kW]	[HP]									
Drainex 402	5,5	3,2	2,6	3,5	mwc	21,5	19,5	15	12,4	9,7	6,8	3,8	129725

## Kennlinie bei 2.900 U/min

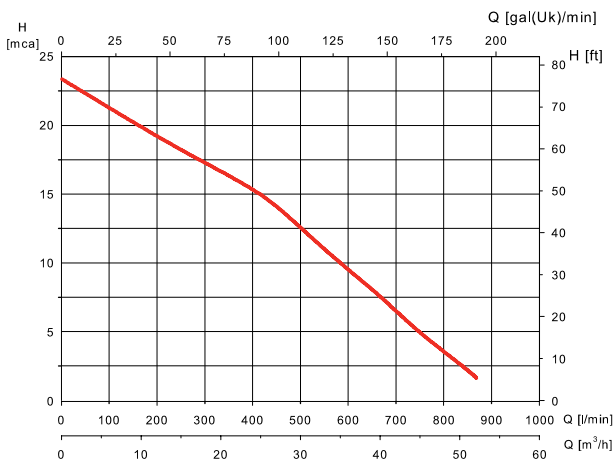

## Maße und Gewicht

Modell	A	B	C	D	E	F	G	H	I	J	K	Kg
Drainex 402	537	408	238	130	124	64	70	110	251	134	110	47

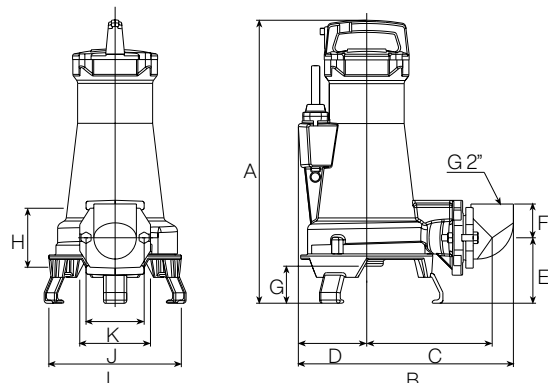

# Drainex 402 Entwässerung



## Abmessung stationäre Ausführung

A	B	C	D	E	F	G	H	I	J	K	L	M
575	392	136	257	62	260	231	165	87	Ø65	1"	251	125

N	Ñ	O	P	Q	R	S	T	U	V	W	X	Y
102	88	40	13	12	251	125	Ø18	Ø160	Ø133	Ø140	Ø120	Ø21

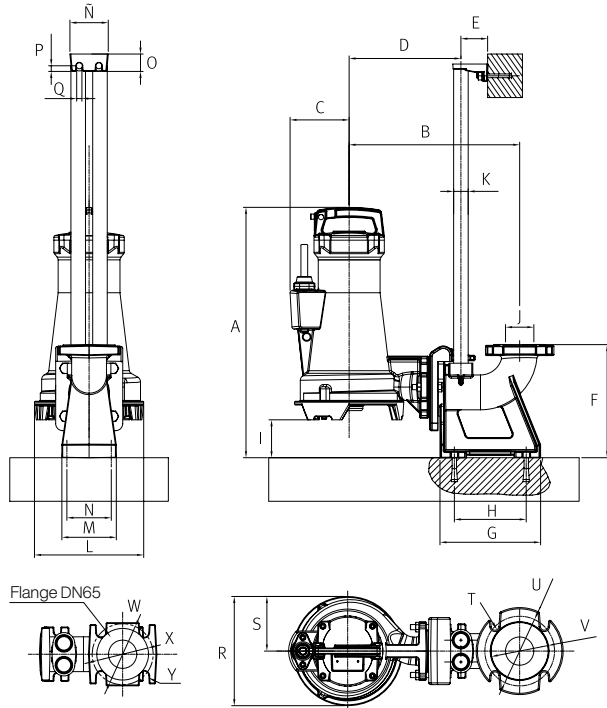

## Stationärer Installationskit für Drainex 402

DN65 (flange 65)

DIN 2501 PN16

ANSI 150 2"



Stützfuß mit Winkel zur automatischen Verankerung



Klemmflansch



Obere Verankerung am Doppelführungsrohr

Kit	Artikelnummer
DR3.2	207381

## Tragbares Installationsset für Drainex 402



90° Winkel bei 2°



Füße aus Edelstahl

Kit	Artikelnummer
DR6	132139

# Drainex 502 Entwässerung



Tauchpumpe für Abwasser mit Schwebstoffen, Wirbelsystem (VORTEX)

## Anwendung

Entwässerung, Weiterleitung und Entleeren von Abwässern mit Schwebstoffen.

## Werkstoffe

Pumpe und Laufrad aus Gusseisen.  
Pumpenwelle aus AISI 420.  
Doppelte Gleitringdichtung.  
O-Ringe aus NBR/EPDM.

## Ausstattung

10m Kabel ohne Stecker.

## Motor

Asynchron 2 Pole.  
IPX8-Schutz.  
Dauerbetrieb.  
Isolierung der Klasse F.

## Einsatzbereich

Maximale Wassertemperatur 40 °C.  
Maximaler Feststoffdurchlass Ø 45 mm.  
Maximale Eintauchtiefe 7 m.



Laufräder aus Gusseisen



Schwebstoff



Robust



Durchflussmenge bis zu 750 l/min

## Elektrische und Hydraulische Leistungstabelle

Modell	I [A]	P1 [kW]	P2		l/min	100	300	400	500	600	750	Artikelnummer
	3~ 400V	3~	[kW]	[HP]								
Drainex 502	8,2	4,8	3,7	5	mwc	30,1	26,8	24,5	22,2	20	15,4	129726

## Kennlinie bei 2.900 U/min

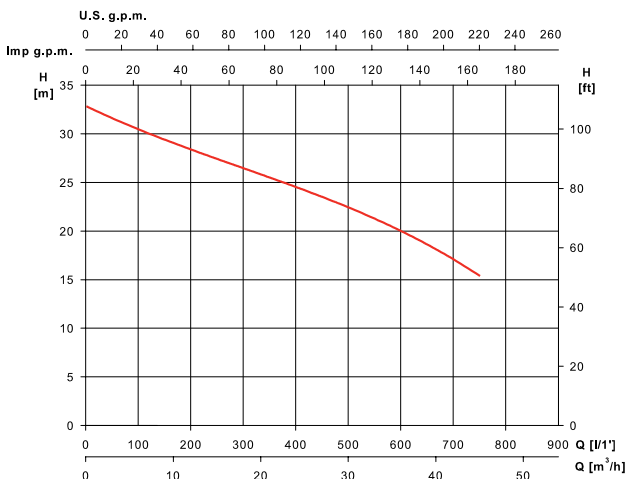

## Maße und Gewicht

Modell	A	B	C	D	E	F	G	H	I	J	K	Kg
Drainex 502	575	412	234	139	129	64	70	110	256	134	110	56

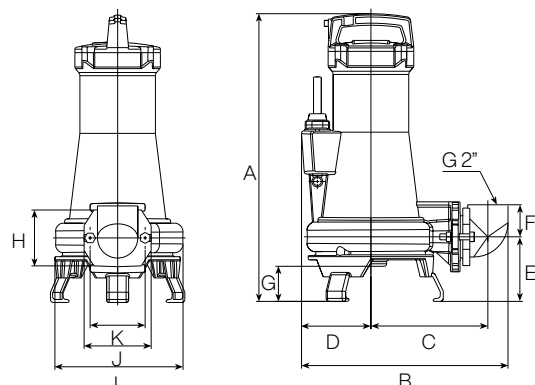

# Drainex 502 Entwässerung



## Abmessung stationäre Ausführung

A	B	C	D	E	F	G	H	I	J	K	L	M
609	389	139	254	62	260	231	165	82	Ø65	1"	125	102

N	Ñ	O	P	Q	R	S
88	40	13	12	256	Ø140	Ø21

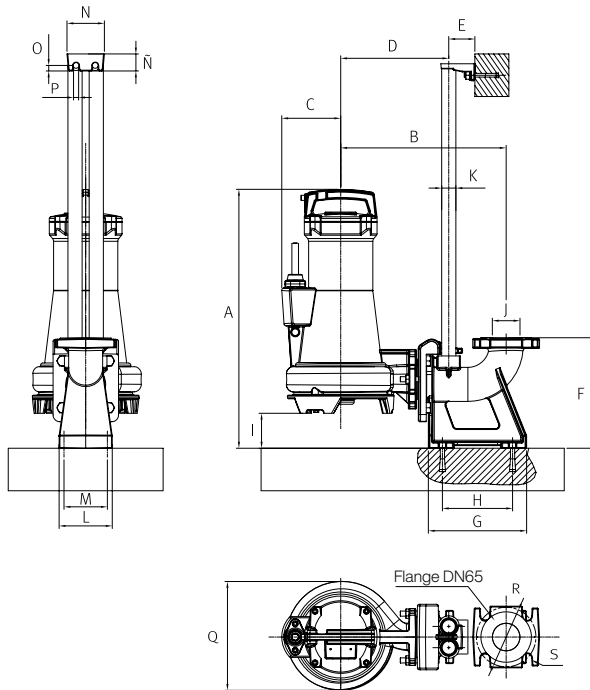

## Stationärer Installationskit für Drainex 502

DN65 (flange 65)

DIN 2501 PN16

ANSI 150 2 1/2"



Stützfuß mit Winkel zur automatischen Verankerung



Klemmflansch



Obere Verankerung am Doppelführungsrohr

Kit	Artikelnummer
DR3.2	207381

## Tragbares Installationsset für Drainex 502



90° Winkel bei 2 1/2"



Füße aus Edelstahl

Kit	Artikelnummer
DR6	132139

# Drainex 601 Entwässerung



## Tauchpumpe für Abwasser mit Schwebstoffen, Wirbelsystem (VORTEX)

### Anwendung

Entwässerung, Weiterleitung und Entleeren von Abwässern mit Schwebstoffen.

### Werkstoffe

Pumpe und Laufrad aus Gusseisen.  
Pumpenwelle aus AISI 420.  
Doppelte Gleitringdichtung.  
O-Ringe aus NBR/EPDM.

### Ausstattung

10m Kabel ohne Stecker.

### Motor

Asynchron 2 Pole.  
IPX8-Schutz.  
Dauerbetrieb.  
Isolierung der Klasse F.

### Einsatzbereich

Maximale Wassertemperatur 40 °C.  
Maximaler Feststoffdurchlass Ø 65 mm.  
Maximale Eintauchtiefe 7 m.



Laufräder aus Gusseisen



Schwebstoff



Robust



Durchflussmenge bis zu 1200 l/min

### Elektrische und Hydraulische Leistungstabelle

Modell	I [A]	P1 [kW]	P2		l/min	200	400	600	800	1000	1200	Artikelnummer
	3-400V	3-	[kW]	[HP]								
Drainex 601	6,4	5,2	3,7	5	mwc	18	16,3	14	9,8	6	3,1	137505

### Kennlinie bei 2.900 U/min

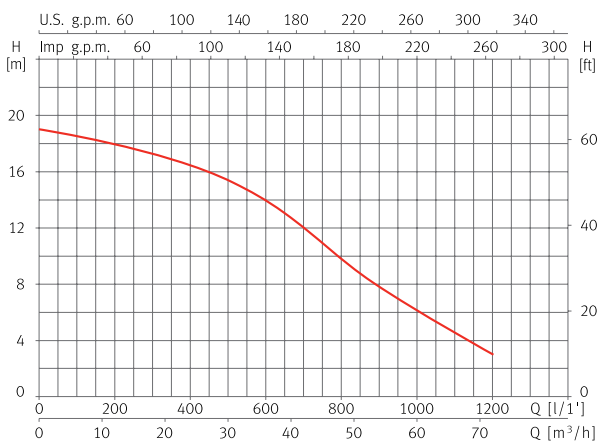

### Maße und Gewicht

Modell	A	B	C	D	E	F	G	H	I	J	K	L	Kg
Drainex 601	616	458	272	139	136	105	83	144	110	254	150	110	59

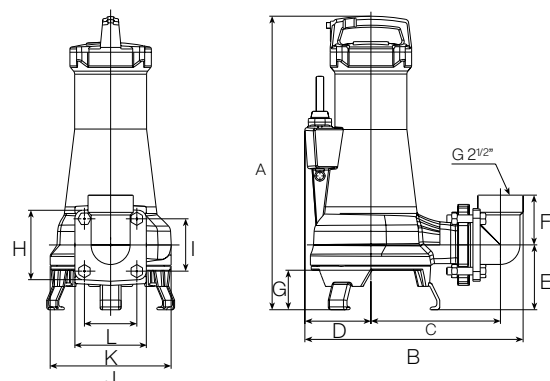

## Abmessung stationäre Ausführung

A	B	C	D	E	F	G	H	I	J	K	L	M
630	419	319	285	62	260	231	165	97	134	1"	Ø65	254

N	Ñ	O	P	Q	R	S	T	U	V	W	X	Y	Z
125	102	88	40	13	12	254	127	Ø60	Ø133	Ø18	Ø140	Ø120	Ø21

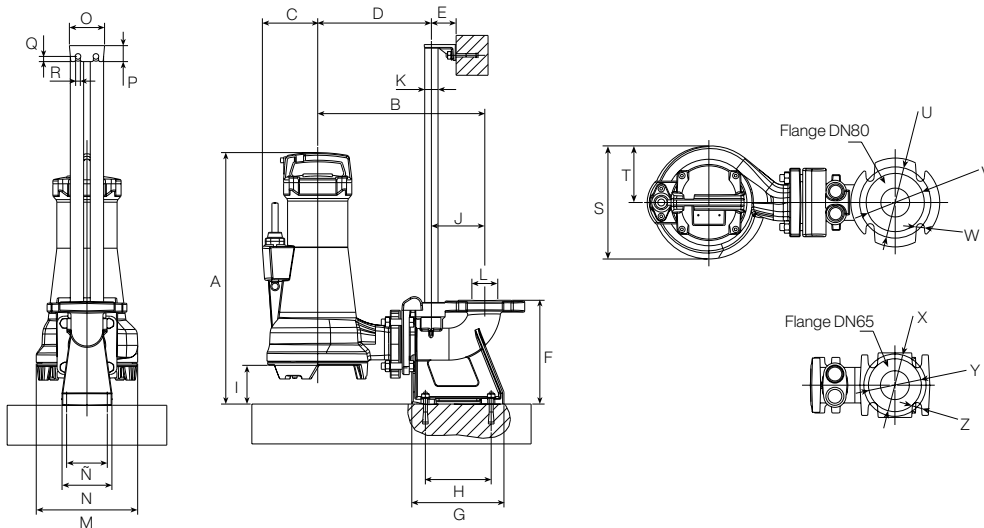

## Stationärer Installationskit für Drainex 601

DN65 (flange 65)



Stützfuß mit Winkel zur automatischen Verankerung

DIN 2501 PN16



Klemmflansch

ANSI 150 2 1/2"



Obere Verankerung am Doppelführungsrohr

Kit	Artikelnummer
DR4.2	207379

## Tragbares Installationsset für Drainex 601



90° Winkel bei 2 1/2"



Füße aus Edelstahl

Kit	Artikelnummer
DR7	132140

## Tauchpumpe für Abwasser mit Feststoffen, Schneidwerk

### Anwendung

Entwässerung, Weiterleitung und Entleeren von Abwässern mit Feststoffen.

### Werkstoffe

Pumpe und Laufrad aus Gusseisen.  
Schneidwerk aus Stahl.  
Pumpenwelle aus AISI 420.  
Gleitringdichtung.  
O-Ringe aus NBR/EPDM.

### Ausstattung

90°-Winkel im Lieferumfang enthalten.  
Modell MA mit Schwimmerschalter und 10m Kabel ohne Stecker.  
Modell M/T ohne Schwimmerschalter und 10m Kabel ohne Stecker.  
Externer Kondensator mit Kondensatorbox im Lieferumfang enthalten.

### Motor

Asynchron 2 Pole.  
IPX8-Schutz.  
Dauerbetrieb.  
Isolierung der Klasse F.  
Einphasenmotor mit eingebautem Thermoschutz.

### Einsatzbereich

Maximale Wassertemperatur 40 °C.  
Maximale Eintauchtiefe 7 m.



Modell MA



Modell M/T



Laufräder aus Gusseisen



Schneidwerk



Robust



Durchflussmenge bis zu 250 l/min

## Elektrische und Hydraulische Leistungstabelle

Modell	I [A]		P1 [kW]		P2		c [µF]	l/min	25	50	100	150	200	250	Artikelnummer		
	1~ 230V	3~ 400V	1~	3~	[kW]	[HP]									1~230V (Modell M)	1~230V (Modell MA)	3~400V (Modell T)
Draincor	6,4	2,6	1,4	1,4	0,9	1,2	16+50	mwc	17	15	13	10	7	5	213497	213498	96617

## Kennlinie bei 2.900 U/min

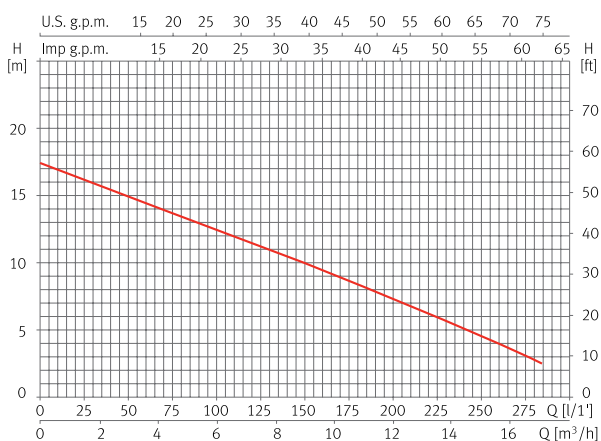

## Maße und Gewicht

Modell	A	B	C/K	D	E	F	G	H/I	J	L/M	Kg
Draincor	437	338	110	219	62	95	49	98	134	55	32

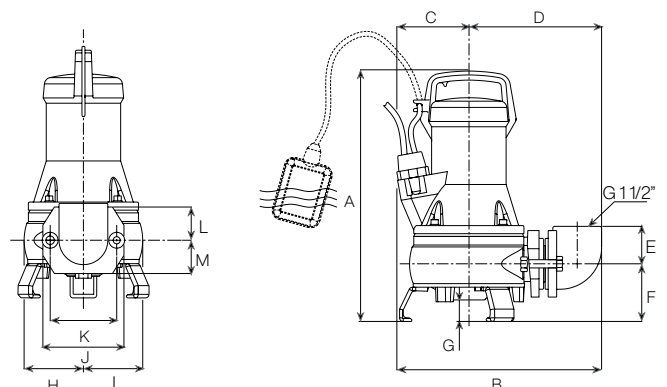

## Abmessung stationäre Ausführung

A	B	C	D	E	F	G	H	I	J	K	L	M
388	353	110	168	60	112	60	52	8	12	51	Ø10	24

N	O	P	Q	R	S	T	U	V	W	X	Y	Z
209	Ø25	85	Ø10	98	98	120	94	12	40	13	32	60

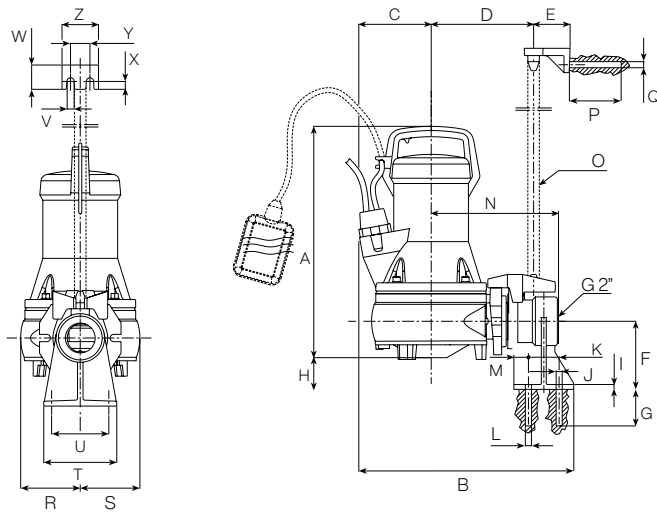

## Stationärer Installationskit für Draincor



Stützfuß zur  
automatischen  
Verankerung



Klemmflansch



Obere Verankerung  
am Führungsrohr

Kit	Artikelnummer
DR1	100527

## Komplettset für Abwasser mit Schwebstoffen , Wirbelsystem (VORTEX)

### Anwendung

Sammlung, Lagerung und Entwässerung von Abwasser mit Schwebstoffen. Für Haushalt, Industrie, Landwirtschaft und Gartenzwecke.

### Werkstoffe

Drainex 201:  
Pumpe und Laufrad aus Gusseisen.  
Pumpenwelle aus AISI 420.  
Gleitringdichtung.  
O-Ringe aus NBR.  
Tank: Polyethylen.

### Ausstattung

Eingebautes Rückschlagventil.  
10m Kabel mit Stecker Typ F.  
Interner Kondensator.  
Bedienfeld im Lieferumfang enthalten.

### Motor

Asynchron 2 Pole.  
IPX8-Schutz.  
Isolierung der Klasse F.  
Dauerbetrieb.  
Einphasenmotor mit eingebauter Thermoschutz.

### Einsatzbereich

Maximale Wassertemperatur 40 °C.  
Maximaler Schwebstoff Ø 45 mm.

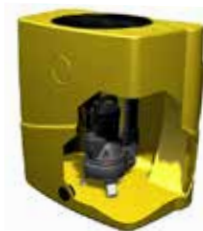

Drainbox 300 1400



Drainbox 600 1400



Komplettset



Schwebstoff



Durchflussmenge  
bis zu 800 l/min

## Elektrische und Hydraulische Leistungstabelle

Modell	I [A]		P1 [kW]		P2		Tankinhalt [l]	Behälter Sauganschluss	Ø Entladung der Pumpe	Tankentleerungs Anschluss	Maximaler Durchfluss [l/min]	Artikelnummer	
	1~ 230V	3~ 400V	1~	3~	[kW]	[HP]						1-230V	3-400V
Drainbox 300 1400 (Drainex 201)	6,6	2,6	1,4	1,4	0,9	1,2	300	DN 100	2"	Einstellbare Position	450	148154	148155
Drainbox 600 1400 (Drainex 201)	2 x 6,6	2 x 2,6	2 x 1,4	2 x 1,4	2 x 0,9	2 x 1,2	600	2 x DN 100	2"		900	148156	148158

## Kennlinie bei 2.900 U/min

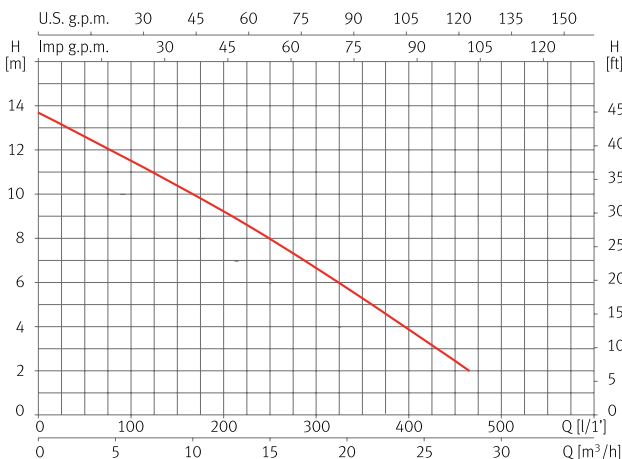

## Maße und Gewicht

Modell	A	B	C	Kg
Drainbox 300 1400	770	760	615	55
Drainbox 600 1400	1230	760	615	110

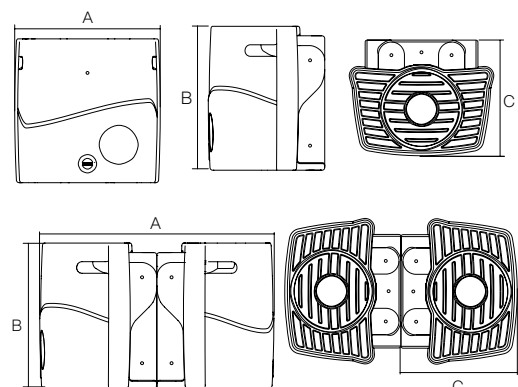



[www.espa.com](http://www.espa.com)

Wir entwickeln

Wir produzieren

Wir verschicken



# Zubehör

---





Kit zur Vermeidung von Druckstößen

Modell	Anschluss	Artikelnummer
Kit Press	1/4" Gewinde	169961



Schwimmerschalter für Abwasser

Modell	Länge [m]	Artikelnummer
F10	6	103219



Pumpenkonsole

Modell	Artikelnummer
Pumpenkonsole serie 25 (41 x 19,5 x 22,5 cm)	183481



Automatische Steuer- und Schutztafel für Unterwasserpumpen

Modell	Anwendungsbe- reich des Motors [HP]	Amp. bis zu [A]	Artikelnummer
PROTEC 1~230V	0,5 - 3	20	134310
PROTEC 3~400V	0,5 - 4	10	134308
PROTEC 3~400V	5,5 - 7,5	20	134309

# Informationen

---



Seit mehr als 60 Jahren bietet ESPA Pumpenlösungen an. Qualität ist bei ESPA weit mehr als ein Ziel oder eine Marktanforderung. Sie ist Teil unseres Selbstverständnisses und unserer Unternehmenskultur.

Daher garantieren wir ein hohes Maß an Zuverlässigkeit, welches alle Phasen des Produktzyklus abdeckt: Design, Entwicklung, Produktion, Handel, Kundendienst und Umweltmanagement. Zertifiziert nach den Normen **ISO 9001:2015** (Qualitätsmanagement) und **ISO 14001:2015** (Umweltmanagement).

ESPA bietet die Gewährleistung seiner Produkte, vollständig in Übereinstimmung mit dem Gesetzesdekret 1/2007 vom 16. November dank eines Qualitätssicherungssystems und umfassender In-Prozess- und Endkontrollverfahren, an.

Millionen von ESPA Pumpen sind heutzutage in der ganzen Welt in Betrieb. Das ist ein Symbol für das Vertrauen, das Fachleute und Endverbraucher in ESPA setzen.

Alle Produkte aus diesem Katalog entsprechen den folgenden Normen:

- > **Richtlinie 2006/42/EU** über die Sicherheit von Maschinen. Norm EN 809 und EN 60204-1.
- > **Richtlinie 2014/35/EU** über Niederspannung. Norm EN 60335-1 und EN 60335-2-41.
- > **Richtlinie 2014/30/EU** über die elektromagnetische Kompatibilität. Norm EN 61000-6-1 und EN 61000-6-3.
- > **Richtlinie 2000/14/EU** über Schallemissionen. EN-ISO 3744
- > **Richtlinie 2009/125/EU** über die umweltgerechte Gestaltung von energieverbrauchsrelevanten Produkten. Verordnung (EU) 2019/1781 für Elektromotoren und drehzahlvariable Antriebe. Norm EN 60034-30.
- > **Richtlinie 2012/19/EU** über Elektro- und Elektronik-Altgeräte (WEEE). Norm EN 50419:2006 über die Kennzeichnung von elektrischen und elektronischen Geräten.
- > **Richtlinie 2011/65/EU** zur Beschränkung der Verwendung bestimmter gefährlicher Stoffe in Elektro- und Elektronikgeräten ROHS (Norm EN 50581).
- > **Richtlinie 94/62/EU** über Verpackungen und Verpackungsabfälle.
- > **Richtlinie 2006/66/CE** über Batterien und Akkumulatoren sowie deren Abfälle.
- > **Richtlinie 2014/53/UE** über Funkanlagen:
  - > Standard EN 300328 und EN 301489-17.
  - > Standard EN 62479 und EN 60950-1.

---

## ESPA Spannungen

### Spannungstoleranzen:

Nennwert 230V [+/- 10%].

Nennwert 400V [+/- 10%].

---

Bilder, Zeichnungen, Spezifikationen und Ausstattungsmerkmale sind beispielhaft und können je nach Modell variieren. ESPA behält sich das Recht vor, den Inhalt des vorliegenden Katalogs ohne Vorankündigung zu ändern.

Immer mit der Absicht, die Informationen, die wir unseren Kunden geben, zu verbessern.

Alle Angaben in diesem Katalog sind ohne Gewähr und bilden keine Vertragsgrundlage. Irrtümer, Schreib- oder Druckfehler vorbehalten.

> Informieren Sie sich über die Markenschutzmaßnahmen unter [www.espa.com](http://www.espa.com).

# Allgemeine Geschäftsbedingungen

---



## ESPA Deutschland GmbH

### 1. AngebotsfolgenstetsfreibleibendundunterAusschluss

etwaiger Einkaufsbedingungen des Auftraggebers. Die vom Besteller/Käufer unterzeichnete/schriftliche Bestellung ist ein bindendes Angebot. Der Vertrag kommt zustande, wenn der Verkäufer dieses Angebot schriftlich oder innerhalb von 4 Wochen durch Zusendung einer Auftragsbestätigung annimmt bzw. dem Besteller/Käufer innerhalb dieser Frist die bestellte Ware zusendet. Nebenabsprachen bedürfen zu ihrer Rechtsgültigkeit der Schriftform. Katalogdarstellungen sind mit Rücksicht auf etwaige technische Weiterentwicklung unverbindlich.

### 2. GeltungderLieferbedingungen

Diese Leistungengeltenausschließlich und spätestens mit dem Empfang der Lieferung oder Leistung (Vorschläge, Beratung) als vom Besteller angenommen. Diese Lieferbedingungen gelten auch für Bestellungen, die dem Verkäufer in Zukunft teilt werden, ohne Rücksicht darauf, ob der Verkäufer in jedem Einzelfall ausdrücklich auf sie Bezug nimmt. Der Auftraggeber behält sich vor, die angebotenen Erzeugnisse auch von Tochter- oder Beteiligungsgesellschaften liefern zu lassen.

### 3. PreiseundZahlungen

- Die Preise verstehen sich ab Auslieferungslager und in Euro. Preisangaben in Angeboten und Auftragsbestätigungen des Verkäufers erfolgen stets freibleibend: Maßgebend sind die am Tage der Lieferung jeweils gültigen Preise. Voranschläge für Instandsetzungs- und Einbauarbeiten werden so genau wie möglich aufgestellt sind aber unverbindlich.
- Die Kosten für Verpackung, Verladung und Versand und sonstige Nebenkosten sind im Preis nicht eingeschlossen. Diese werden gesondert in Rechnung gestellt. Wir behalten uns das Recht vor, bei Verträgen mit einer vereinbarten Lieferzeit von mehr als 4 Monaten die Preise entsprechend den eingetretenen Kostenänderungen, insbesondere aufgrund von Tarifverträgen oder Materialpreisänderungen zu erhöhen oder herabzusetzen. Beträgt die Erhöhung mehr als 5% des vereinbarten Preises, so steht dem Besteller ein Vertragslösungsrecht (Kündigungs- oder Rücktrittsrecht) zu.
- Die Kosten der Verpackung trägt der Käufer. Der Verkäufer kann stattdessen verlangen, dass die Verpackung unter Erstattung von Nutzungsgebühren in gebrauchsfähigen Zustand frachtfrei zurückgegeben wird.
- Unsere Rechnungen sind innerhalb von 30 Tagen ab Rechnungsdatum, ohne Abzug zur Zahlung fällig. Bei Zahlung mit Lastschrift gewähren wir 3% Skonto. Der Einzug im Lastschriftverfahren erfolgt 3 Werktage nach Lieferung! Gegen Ansprüche des Verkäufers kann der Käufer nur dann aufrechnen, wenn die Gegenforderung des Käufers unbestritten ist oder ein rechtskräftiger Titel vorliegt. Ein Zurückbehaltungsrecht kann nur geltend gemacht werden, soweit es auf Ansprüchen aus dem Kaufvertrag beruht. Nimmt der Verkäufer Wechsel oder Schecks an, wird die Schuld erst durch deren Einlösung getilgt. Diskontspesen und alle mit der Einziehung der Wechsel- oder Scheckbeträge in Zusammenhang stehenden gerichtlichen und außergerichtlichen Kosten trägt der Käufer. Der Abzug von Skonto bedarf besonderer schriftlicher Vereinbarung. Kommt der Besteller in Zahlungsverzug, so ist der Verkäufer berechtigt, Verzugszinsen in Höhe von 4% p. a. über dem jeweiligen Diskontsatz

der Europäischen Zentralbank zu fordern. Liegt der gesetzliche Zinssatz gemäß § 247 I BGB höher, so kann der Verkäufer den höheren Zinssatz beanspruchen. Falls der Verkäufer in der Lage ist, einen höheren Verzugschaden nachzuweisen, ist er berechtigt, diesen geltend zu machen. Der Besteller ist jedoch berechtigt, dem Verkäufer nachzuweisen, dass dem Verkäufer als Folge des Zahlungsverzugs kein oder ein wesentlich geringerer Schaden entstanden ist. Zahlungsverzug hat Lieferverzug zur Folge. Der Verkäufer ist berechtigt, für seine Forderungen jederzeit Sicherheit zu verlangen. Gerät der Käufer mit einer Zahlung in Verzug oder verstößt er gegen die vertraglichen Vereinbarungen einschließlich dieser Bedingungen, so werden alle etwaigen sonstigen Forderungen des Verkäufers gegen den Käufer sofort fällig. Falls der Käufer mit ihm obliegenden Verpflichtungen in Verzug gerät, ist der Verkäufer unbeschadet aller anderen Rechte berechtigt, unter Setzung einer Nachfrist von 5 Werktagen vom Vertrag zurückzutreten.

Im Übrigen gelten grundsätzlich die Bestimmungen der §§ 355 ff. HGB.

### 4. LieferungenundLieferfrist

- Alle Sendungen gehen auf Rechnung und Gefahr des Käufers. Versicherung erfolgt nur auf ausdrückliches Verlangen und auf Kosten des Käufers.
- Vom Verkäufer auf gegebene Liefertermine sind grundsätzlich unverbindlich. Wird eine feste Lieferzeit vereinbart, beginnt sie am Tage der Absendung der schriftlichen Auftragsbestätigung seitens des Verkäufers, sofern über alle Auftragseinzelheiten Klarheit besteht. Die Frist ist eingehalten, wenn der Liefergegenstand bei Fristablauf zum Versand gebracht oder die Versandbereitschaft mitgeteilt ist, sofern der Käufer abzurufen oder abzuholen hat.
- Der Verkäufer ist berechtigt, bei Ereignissen höherer Gewalt, bei Betriebsstörungen jeglicher Art, bei Mangel an Arbeitskräften, Rohmaterial bzw. Brennstoffen, bei Streiks und Aussperrungen sowie sonstigen Gründen, die zur Nichtverfügbarkeit der Ware führen, eingegangene Lieferverpflichtungen ganz oder teilweise zu verschieben oder aufzuheben. Ein Verzugschaden kann in solchen Fällen vom Käufer nicht geltend gemacht werden. Istein fest vereinbarter Liefertermin überschritten, so steht dem Käufer unter Ausschluss der Bestimmungen des § 361 BGB ein Rücktrittsrecht nur dann zu, wenn er eine Nachfrist von mindestens 1 Monat gesetzt hat und innerhalb dieser Nachfrist die Lieferung nicht erfolgte. Der Verkäufer haftet nach den gesetzlichen Bestimmungen, soweit der zugrundeliegende Kaufvertrag ein Fixgeschäft im Sinn von § 361 BGB oder vom § 376 HGB ist. Sofern der Lieferverzug nicht auf einer von ihm zu vertretenden Vertragsverletzung beruht, ist die Schadenersatzhaftung auf den vorhersehbaren, typischerweise eintretenden Schaden begrenzt. Wegen Änderung an der Konstruktion und Ausführung, die der Verkäufer vor Auslieferung eines Auftrags an dem betreffenden Liefergegenstand ganz allgemein vornimmt und die den Gebrauchswert des Liefergegenstandes in keiner Weise einschränken, kann eine Beanstandung nicht erfolgen. Für Sonderanfertigungen (sogenannte ungängige Teile) seitens des Käufers besteht in jedem Fall Annahmepflicht. Was als Sonderanfertigung gilt, kann im Zweifelsfall der Verkäufer bestimmen.

## 5. Widerrufs- und Rückgaberecht

- Der Käufer ist an seine auf den Abschluss eines Vertrages mit dem Verkäufer gerichtete Willenserklärung nicht mehr gebunden, wenn er sie fristgerecht widerrufen hat. Der Widerruf muss keine Begründung enthalten und schriftlich, auf einem dauerhaften Datenträger oder durch Rücksendung der Sache innerhalb von zwei Wochen erfolgen. Die Frist beginnt bei der Lieferung von Waren nicht vor dem Tag ihres Eingangs beim Empfänger, bei Dienstleistungen nicht vor dem Tag des Vertragsabschlusses und nicht vor Erfüllung der Informationspflichten gemäß § 312 c I BGB. Widerrufempfänger ist der Verkäufer. Der Käufer ist zur Rücksendung auf Kosten und Gefahr des Unternehmers verpflichtet. Dem Käufer werden bei einer Bestellung bis zu einem Betrag von 40 Euro jedoch die regelmäßigen Kosten der Rücksendung auferlegt, es sei denn, dass die gelieferte Ware nicht der bestellten Ware entspricht. Für die Überlassung des Gebrauchs oder die Benutzung einer Sache, sowie für sonstige Leistungen bis zu dem Zeitpunkt der Aussetzung des Widerrufs ist deren Wert zu vergüten; die durch die bestimmungsgemäße Inanspruchnahme einer Sache oder Inanspruchnahme sonstiger Leistung eingetretene Wertminderung bleibt außer Betracht. Das Widerrufsrecht erlischt bei der Lieferung von Waren spätestens vier Monate nach ihrem Eingang beim Empfänger.
- Das Rückgaberecht kann nur durch Rücksendung der Sache, deren Kosten und Gefahr der Unternehmer zu tragen hat, oder, wenn diese nicht als Paket versandt werden kann, durch Rücknahmeverlangen innerhalb der in § 312 d BGB bestimmten und danach zu berechnenden Frist ausgeübt werden, die jedoch nicht vor Erhalt der Sache beginnt. Die Kosten der Rücksendung dürfen dem Verbraucher jedoch nicht auferlegt werden. Das Rücknahmeverlangen muss schriftlich oder auf einem anderen dauerhaften Datenträger erfolgen. Eine Begründung für die Ausübung des Rückgaberechtes ist wie bei der Ausübung des Widerrufsrechts nicht erforderlich.

## 6. Versand und Übergang der Gefahr

- Die Lieferungen erfolgen ab Auslieferungslager des Verkäufers, der zu Teillieferungen berechtigt ist. Versandfertige Liefergegenstände sind unverzüglich abzurufen oder abzuholen.
- Mit der Übergabe an den Käufer, an den Spediteur, Frachtführer oder die sonst zur Ausführung des Transportes bestimmte Person oder Anstalt, spätestens jedoch beim Verlassen des Auslieferungslagers, geht die Gefahr auf den Besteller über. Versand, Auswahl der Transportmittel und des Transportweges sowie evtl. Verpackung werden vom Verkäufer mit der Sorgfalt eines ordentlichen Kaufmanns verrichtet.
- Transport- und alle sonstigen Verpackungen nach Maßgabe der Verpackungsordnung werden nicht zurückgenommen; ausgenommen sind Paletten. Der Besteller ist verpflichtet, für eine Entsorgung der Verpackungen auf eigene Kosten zu sorgen.

## 7. Sicherungen (Eigentumsvorbehalt und Vorausabtretungsklausel)

- Die Lieferungen des Verkäufers erfolgen unter Eigentumsvorbehalt gemäß § 455 BGB mit den nachstehenden Erweiterungen.

- Die gelieferten Gegenstände bleiben, bis zur Erfüllung aller gegenwärtigen und zukünftigen Ansprüche des Verkäufers gegen den Käufer aus der Geschäftsverbindung gleichgültig auf welchen Rechtsgründe sie beruhen, Eigentum des Verkäufers (Vorbehaltsware), dies gilt auch dann, wenn Zahlungen für besonders bezeichnete Forderungen erfolgen.
- Den Eigentumserwerb des Käufers an der Vorbehaltsware gemäß § 950 BGB im Falle von deren Verarbeitung oder Umbildung zu einer neuen Sache oder neuem Bestand ist ausgeschlossen. Etwaige Verarbeitung oder Umbildung der Vorbehaltsware erfolgen für den Verkäufer als Hersteller im Sinne § 950 BGB, ohne diesen zu verpflichten.
- Bei Verarbeitung oder Umbildung mit anderen, dem Verkäufer nicht gehörenden Waren durch den Käufer, steht dem Verkäufer das Miteigentum an der hergestellten Sache in dem Verhältnis zu, in dem der Rechnungswert der beider hergestellten Sache verwendeten Vorbehaltsware zuder Summe sämtlicher Rechnungswerte aller bei der Herstellung verwendeter Waren stehen.
- Wird die Vorbehaltsware mit anderen Gegenständen vermischt oder verbunden und erlischt hierdurch das Eigentum an der Vorbehaltsware (§§ 947, 948 BGB), so wird bereits jetzt vereinbart, dass die Eigentums- bzw. Miteigentumsrechte des Käufers an dem vermischten Bestand oder den einheitlichen Sachen im Umfang des Rechnungswertes der Vorbehaltsware des Verkäufers auf diesen übergehen und der Käufer diese für den Verkäufer unentgeltlich verwahrt.
- Für die aus der Verarbeitung, Umbildung, Verbindung oder Vermischung entstehenden Sachen oder Bestände gilt im Übrigen das Gleiche wie für die Vorbehaltsware, auch diese Sachen oder Bestände gelten als Vorbehaltsware im Sinne dieser Allgemeinen Geschäftsbedingungen.
- Der Käufer darf die Vorbehaltsware nur in gewöhnlichen Geschäftsverkehr zu seinen normalen Geschäftsbedingungen und solange er nicht in Verzug ist, veräußern. Er ist zur Weiterveräußerung gemäß den nachfolgenden Ziffern 4 bis 7 auf den Verkäufer berechtigt. Zuan deren Verfügungen über die Vorbehaltsware ist der Käufer nicht berechtigt.
- Die Forderungen des Käufers aus dem Weiterverkauf der Vorbehaltsware werden bereits jetzt an den Verkäufer abgetreten, und zwar einerlei, ob die Vorbehaltsware ohne oder nach Verarbeitung, Umbildung, Verbindung oder Vermischung und ob sie an einen oder mehrere Abnehmer veräußert wird.
- Für den Fall, dass die Vorbehaltsware vom Käufer zusammen mit anderen, nicht dem Verkäufer gehörenden Waren veräußert wird, gilt die Abtretung der Forderung aus der Weiterveräußerung nur in Höhe des Rechnungswertes der jeweils veräußerten Vorbehaltsware.
- Wird die Vorbehaltsware nach Verarbeitung, insbesondere mit nicht dem Verkäufer gehörenden Waren oder nach Verbindung/Vermischung/Umbildung, weiterveräußert, so gilt die Abtretung nur in Höhe des Miteigentumsanteils des Verkäufers an der veräußerten Sache oder dem veräußerten Bestand.

- Wird die Vorbehaltsware vom Käufer zur Erfüllung eines Werk- oder Werklieferungsvertrags verwandt, so wird die Forderung hieraus im gleichen Umfang im Voraus an den Verkäufer abgetreten, wie es in den vorstehenden Absätzen bestimmt ist.
- Der Käufer ist berechtigt, Forderungen aus der Weiterveräußerung einzuziehen, solange er seinen Zahlungspflichten gegenüber dem Vorbehaltsverkäufer nachkommt. Zur Abtretung der Forderung ist der Käufer in keinem Fall befugt. Er ist auf Verlangen des Verkäufers verpflichtet, seine Abnehmer zu unterrichten und die für die Einziehung erforderlichen Auskünfte und Unterlagen zu erteilen bzw. herauszugeben.
- Übersteigt der Wert der für den Verkäufer bestehenden Sicherheiten dessen Forderungen um insgesamt mehr als 10%, dann ist der Verkäufer auf Verlangen des Käufers, insoweit zur Freigabe von Sicherungen nach Wahl des Verkäufers verpflichtet.
- Von einer Pfändung oder anderen Beeinträchtigungen durch Dritte oder durch sonstige Ereignisse hat der Käufer den Verkäufer unverzüglich schriftlich zu benachrichtigen.
- Der Verkäufer ist berechtigt, jederzeit Herausgabe der in seinem Eigentum oder Miteigentum stehenden Gegenstände zu verlangen, wenn ihm die Erfüllung seiner Forderungen durch den Käufer gefährdet erscheint oder der Käufer oder seine Abnehmer gegen die ihnen obliegenden Verpflichtungen verstoßen. Gegen diesen Herausgabeanspruch kann ein Zurückbehaltungsrecht nicht geltend gemacht werden. Der Käufer ermächtigt durch den Abschluss des Liefervertrages den Verkäufer zum Betreten des Betriebes oder Lagers und zur Wegnahme der Ware. Die Geltendmachung des Herausgabeanspruches und die Pfändung eines im Eigentum oder Miteigentum des Verkäufers stehenden Gegenstandes durch diesen, gelten nicht als Rücktritt vom Vertrag. Bei vertragswidrigem Verhalten des Bestellers, insbesondere bei Zahlungsverzug, ist der Verkäufer berechtigt, die Kaufsache zurückzunehmen. In der Zurücknahme der Kaufsache durch den Verkäufer liegt kein Rücktritt vom Vertrag, es sei denn, der Verkäufer hat dies ausdrücklich schriftlich erklärt. In der Pfändung der Kaufsache durch den Verkäufer liegt stets ein Rücktritt vom Vertrag. Der Verkäufer ist nach Rücknahme der Kaufsache zu deren Verwertung befugt, der Verwertungserlös ist auf die Verpflichtungen des Bestellers abzüglich angemessener Verwertungskosten anzurechnen. In der Zurücknahme sowie in der Pfändung der unter Vorbehalt gelieferten Kaufsache durch den Verkäufer liegt stets ein Rücktritt vom Vertrag.

## 8. Gewährleistungsbestimmungen

Der Verkäufer übernimmt für seine Liefergegenstände von der Anzeige ihrer Fertigstellung und vom Tage des Versandes ab Gewähr für eine dem jeweiligen Stand der Technik entsprechende Fehlerfreiheit in Werkstoff und Werkarbeit, auch dann, wenn solche Fehler nach Übergang der Gefahr auf den Käufer auftreten. Die Gewährleistungspflicht und Verjährungspflicht beträgt für diese Fehler 2 Jahre vom Gefahrübergang an. Dieses gilt nur, wenn der Käufer eine juristische Person des öffentlichen Rechts, ein öffentlich rechtliches Sondervermögen oder ein Unternehmer, der bei Abschluss des Vertrages in Ausübung seiner gewerblichen oder selbständigen beruflichen Tätigkeit handelt.

Ansonsten gelten die gesetzlichen Bestimmungen. Normale Abnutzungsfälle unter der Gewährleistung, desgleichen nicht Schäden infolge unsachgemäßer Behandlung, z.B. Überlastung über die vom Deutschen Institut für Normung (DIN) festgesetzten Tragfähigkeiten, wobei die Beweislast der Käufer hat. Ersatz für Folgeschäden, insbesondere Ersatz etwaiger Bearbeitungskosten, Aufwendungen oder Verwendungen seitens des Käufers sind ausdrücklich ausgeschlossen. Im Rahmen der Gewährleistungspflicht gehen Fracht und Verpackung sowie etwaige Kosten für den Einbau der Liefergegenstände des Verkäufers zu Lasten des Käufers. Die Gewährleistungspflicht setzt voraus, dass während der Garantiezeit keinerlei Ersatzteile fremder Herkunft verwendet und keine Eingriffe von dritter Hand vorgenommen werden und dass sofort bei Erteilung des Auftrages ausdrücklich und schriftlich kostenlose Instandsetzung verlangt wird. Grundsätzlich hat der Verkäufer bei Vorliegen eines Sach- oder Werkmangels nachzubessern. Dem Käufer ist jedoch auch bei Fehlschlagen der Nachbesserung ein Minderungsrecht vorbehalten. Für Schwierigkeiten, die sich aus Vorschriften des gewerblichen Rechtsschutzes bei dem Weiterverkauf oder der Verwendung der Liefergegenstände des Verkäufers ergeben, ist jede Haftung des Verkäufers ausgeschlossen.

## 9. Haftungsausschluss

Hat der Verkäufer für einen Schaden aufzukommen, der leicht fahrlässig verursacht wurde, so haftet der Auftragnehmer, soweit nicht Leben, Körper und Gesundheit verletzt wurden, beschränkt. Die Haftung besteht nur bei Verletzung vertragswesentlicher Pflichten und ist auf den bei Vertragsabschluss vorhersehbaren typischen Schaden begrenzt. Soweit der Schaden durch eine vom Verkäufer für den betreffenden Schadenfall abgeschlossene Versicherung gedeckt ist, haftet der Verkäufer nur für etwaige damit verbundene Nachteile des Käufers.

## 10. Allgemeine Bedingungen

Für alle Vereinbarungen und Rechtshandlungen gilt sowohl für den Verkäufer als auch für den Käufer ausschließlich deutsches Recht. Im Falle der Unwirksamkeit einzelner Vertragsbedingungen bleiben die üblichen Bedingungen verbindlich. Soweit infolge der einschlägigen Rechtsprechung des BGH eine Lieferbedingung in ihrem Rechtsstand zweifelhaft sein sollte, so ist diese im Rahmen der Leitsätze des BGH auszulegen und als derart vereinbart anzusehen. Als Erfüllungsort der Lieferbedingungen und Zahlungen gilt unser Geschäftssitz.

Ausschließlicher Gerichtsstand für die Fa. ESPA Deutschland GmbH ist das Amtsgericht Erfurt. Falls der Besteller nach Vertragsabschluss seinen Wohnsitz oder gewöhnlichen Aufenthaltsort aus dem Geltungsbereich der Bundesrepublik Deutschland verlegt, ist unser Geschäfts-sitz Gerichtsstand. Dies gilt auch, falls Wohnsitz oder gewöhnlicher Aufenthalt des Bestellers im Zeitpunkt der Klageerhebung nicht bekannt sind. Sofern sich aus der Auftragsbestätigung nichts anderes ergibt, ist unser Geschäftssitz Erfüllungsort.





**ESPA DEUTSCHLAND GMBH**

Georg-Haar-Straße 11  
99427 Weimar

+49 3643 77840  
hello.edg@espa.com

**ESPA GROUP**

hello@espa.com  
www.espa.com

